

HONDA

POMPA
WT20X · WT30X · WT40X

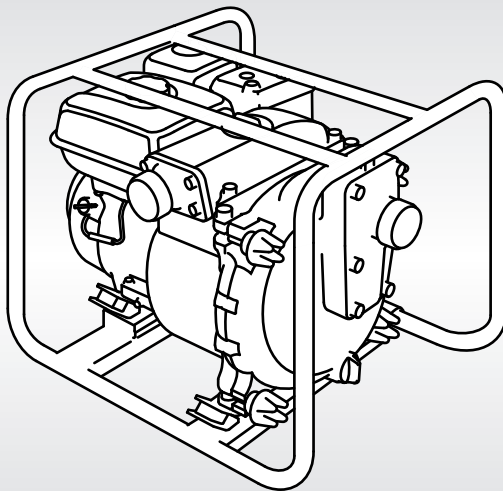

INSTRUKCJA OBSŁUGI

Tłumaczenie instrukcji oryginalnej

Honda WT20X, WT30X, WT40X

INSTRUKCJA OBSŁUGI

Tłumaczenie instrukcji oryginalnej



Dziękujemy za zakup pompy szlamowej marki HONDA.

Niniejsza instrukcja zawiera informacje dotyczące obsługi i serwisowania pomp szlamowych typu: WT20X / WT30X / WT40X.

Wszystkie informacje zawarte w niniejszej instrukcji bazują na najświeższych danych dostępnych w momencie jej drukowania.

Honda Motor Co., Ltd. zastrzega sobie prawo do wprowadzenia jakichkolwiek zmian bez wcześniejszego powiadomienia i bez zaciągania jakichkolwiek zobowiązań.

Żadna z części niniejszej instrukcji nie może być powielana w jakiegokolwiek formie bez pisemnej zgody Aries Power Equipment Sp. z o.o.

Instrukcja obsługi jest nieodłączną częścią pompy i w przypadku odsprzedaży musi być do niej dołączona.

Ilustracje zawarte w niniejszej instrukcji są oparte na modelu WT20X.
Zwróć szczególną uwagę na informacje poprzedzone następującymi słowami:

⚠ OSTRZEŻENIE Wskazuje na duże prawdopodobieństwo odniesienia poważnych obrażeń ciała lub śmierci w przypadku nieprzestrzegania instrukcji.

PRZESTROGA: Wskazuje możliwość uszkodzenia sprzętu lub mienia w przypadku nieprzestrzegania instrukcji.

UWAGA: Zawiera przydatne informacje.

Jeśli pojawi się problem lub masz jakiegokolwiek pytania dotyczące pompy, skonsultuj się z autoryzowanym dealerem Hondy.

⚠ OSTRZEŻENIE
Pompa Honda została zaprojektowana tak, aby zapewnić bezpieczną i niezawodną pracę, jeśli będzie obsługiwana zgodnie z instrukcją. Przed uruchomieniem pompy przeczytaj i zrozum instrukcję obsługi. Niezastosowanie się do tego może spowodować obrażenia ciała lub uszkodzenie sprzętu.

- Ilustracje mogą różnić się w zależności od typu pompy.

Utylizacja

W celu ochrony środowiska naturalnego, nie pozbywaj się zużytego urządzenia, akumulatora, oleju silnikowego itp. po prostu wyrzucając produkty te do śmieci. Zapoznaj się z lokalnymi przepisami i regulacjami prawnymi lub skontaktuj się z autoryzowanym serwisem Hondy celem uzyskania informacji dotyczących sposobu utylizacji zużytych urządzeń i komponentów.

SPIS TREŚCI

1. ZALECENIA BEZPIECZEŃSTWA.....	3
2. UMIEJSCOWIENIE NAKLEJEK BEZPIECZEŃSTWA.....	5
Umiejscowienie znaku CE / UKCA i oznaczenie głośności	7
3. OPIS ELEMENTÓW POMPY.....	8
4. PRZYGOTOWANIE DO PRACY	10
5. KONTROLA PRZED URUCHOMIENIEM	12
6. URUCHOMIENIE SILNIKA.....	17
Modyfikacja gaźnika do pracy na dużych wysokościach	20
7. PRACA POMPY	21
8. ZATRZYMANIE SILNIKA	22
9. PRZEGLĄDY I KONSERWACJA.....	24
10. TRANSPORT / MAGAZYNOWANIE	37
11. USUWANIE USTEREK	40
12. DANE TECHNICZNE	41
ADRESY GŁÓWNYCH DYSTRYBUTORÓW Honda	na końcu
"Deklaracja Zgodności UK" SCHEMAT ZAWARTOŚCI	na końcu
'Deklaracja Zgodności WE' SCHEMAT ZAWARTOŚCI	na końcu

1. ZALECENIA BEZPIECZEŃSTWA

⚠ OSTRZEŻENIE

Celem zapewnienia bezpiecznej pracy —



- Pompa HONDA jest zaprojektowana w sposób zapewniający bezpieczną i niezawodną pracę pod warunkiem, że jej obsługa jest zgodna z informacjami zamieszczonymi w niniejszej instrukcji obsługi. Przed uruchomieniem pompy przeczytaj i upewnij się, że zrozumiałeś informacje zawarte w Instrukcji Obsługi.



- Spaliny zawierają trujący tlenek węgla, bezbarwny i bezzapachowy gaz. Wdychanie tlenku węgla może spowodować utratę przytomności, a nawet prowadzić do śmierci.
- Jeśli uruchamiasz pompę w zamkniętej lub nawet częściowo ograniczonej przestrzeni, wdychane powietrze może zawierać niebezpieczne ilości tlenku węgla.
- Nigdy nie uruchamiaj pompy w garażu, domu lub w pobliżu otwartych okien czy drzwi.



- Przed rozpoczęciem tankowania, zatrzymaj silnik.
- Benzyna jest wysoce łatwopalna, a w pewnych warunkach wybuchowa. Tankuj paliwo w dobrze wentylowanym miejscu, przy wyłączonym silniku.



- Tłumik nagrzewa się do bardzo wysokich temperatur podczas pracy i pozostaje gorący przez jakiś czas po zatrzymaniu. Uważaj aby nie dotknąć tłumika gdy jest gorący. Zaczekaj aż silnik ostygnie zanim umieścisz pompę wewnątrz budynku.
- Układ wydechowy silnika nagrzewa się podczas pracy i pozostaje gorący jeszcze po zatrzymaniu silnika. Aby uniknąć poparzenia zwracaj uwagę na ostrzeżenia znajdujące się na pompie.

⚠ OSTRZEŻENIE

Celem zapewnienia bezpiecznej pracy —

- **Nigdy nie próbuj modyfikować pompy wodnej. Może to spowodować wypadek, a także uszkodzenie pompy wodnej i urządzeń. Manipulacje przy silniku unieważniają homologację typu UE tego silnika.**
 - Nie podłączaj przedłużacza do tłumika.
 - Nie modyfikuj układu dolotowego.
 - Nie zmieniaj ustawień regulatora obrotów.
- **Zawsze przed uruchomieniem silnika dokonaj przeglądu przed uruchomieniem (strona 12). Możesz zapobiec wypadkowi lub uszkodzeniu sprzętu.**
- **Ze względów bezpieczeństwa nigdy nie pompuj łatwopalnych lub żrących cieczy, takich jak benzyna lub kwas. Ponadto, aby uniknąć korozji pompy, nigdy nie pompuj wody morskiej, roztworów chemicznych ani cieczy żrących, takich jak zużyty olej, wino lub mleko.**
- **Umieść pompę na twardej, równej powierzchni. Jeśli pompa zostanie przechylona lub przewrócona, może nastąpić rozlanie paliwa.**
- **Aby zapobiec ryzyku pożaru i zapewnić odpowiednią wentylację, podczas pracy pompę należy trzymać w odległości co najmniej 1 metra (3 stóp) od ścian budynków i innego sprzętu. Nie umieszczaj łatwopalnych przedmiotów w pobliżu pompy.**
- **Dzieci i zwierzęta należy trzymać z dala od obszaru pracy ze względu na ryzyko poparzenia gorącymi elementami silnika.**
- **Wiedz, jak szybko zatrzymać pompę i zrozum działanie wszystkich elementów sterujących. Nigdy nie pozwalaj nikomu obsługiwać pompy bez odpowiednich instrukcji.**
- **Uważaj, aby nie rozlać paliwa podczas tankowania. Rozlane paliwo lub opary paliwa mogą się zapalić. W przypadku rozlania paliwa przed uruchomieniem silnika upewnij się, że miejsce jest suche.**
- **Nigdy nie uruchamiaj silnika w zamkniętej lub ograniczonej przestrzeni. Spaliny zawierają trujący tlenek węgla; narażenie może spowodować utratę przytomności i może prowadzić do śmierci.**

2. UMIEJSCOWIENIE NAKLEJEK BEZPIECZEŃSTWA

naklejki te ostrzegają o potencjalnych zagrożeniach, które mogą spowodować poważne obrażenia. Przeczytaj uważnie etykiety, uwagi dotyczące bezpieczeństwa i środki ostrożności opisane w tej instrukcji.

Jeśli naklejki odkleją się lub staną się nieczytelne, skontaktuj się z Autoryzowanym Dilerem HONDY w celu ich wymiany na nowe.

[typ DE]

**ZAPOZNAJ SIĘ Z INSTRUKCJĄ
OBŚŁUGI**



OSTROŻNIE - PALIWO



UWAGA SPALINY

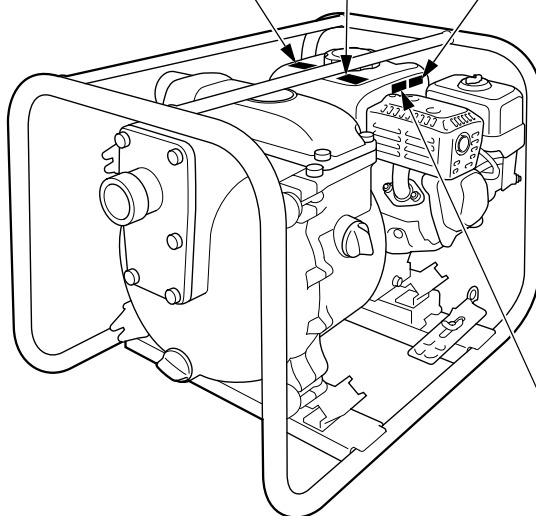
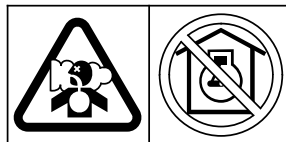

UWAGA GORĄCE

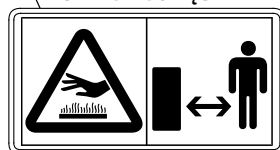

[typy C i UD4]

! WARNING

To avoid death or serious injury, read owner's manual before operation.

*

! AVERTISSEMENT

Lisez le manuel de l'utilisateur avant usage, afin de prévenir de graves blessures, voire même mortelles.

! CAUTION

HOT MUFFLER CAN BURN YOU.
Stay away if engine has been running.

*

! ATTENTION

L'ÉCHAPPEMENT CHAUD PEUT VOUS BRÛLER.
S'ÉLOIGNER QUAND LE MOTEUR FONCTIONNE.

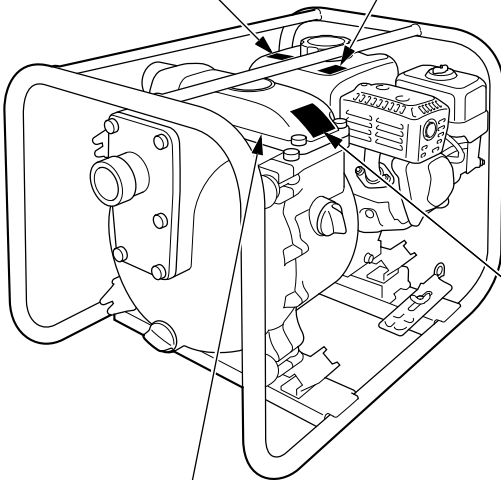

WT30X-WT40X

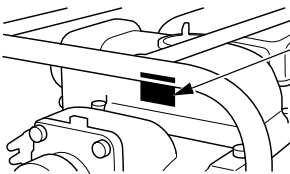

WT20X

! WARNING

Do not pump flammable liquids.
An explosion or fire could result, causing death or severe injury.

*

! AVERTISSEMENT

Ne pompez aucun liquide inflammable.
Une explosion ou un incendie pourrait en résulter et entraîner de graves blessures, voire même mortelles.

*: Francuskie naklejki są dostarczane wraz z pompą.

Umieszczenie oznaczenia CE / UKCA i naklejki głośności [typ DE]

NAKLEJKA GŁOŚNOŚCI

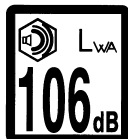

[Przykład: WT20X]

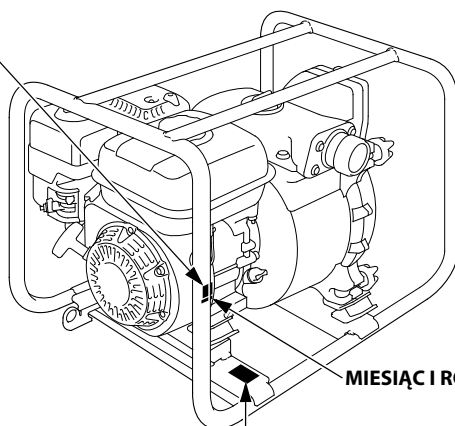

MIESIĄC I ROK produkcji

OZNACZENIE CE / UKCA

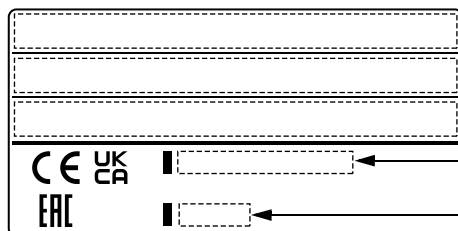

Nazwa i adres producenta

Nazwa i adres upoważnionego przedstawiciela

Model - Typ

Masa urządzenia (standardowa wersja)

Nazwa i adres producenta, upoważnionego przedstawiciela i importera umieszczone są schemacie zawartości Deklaracji Zgodności w niniejszej instrukcji.

3. OPIS ELEMENTÓW POMPY

<Przykład: WT20X>

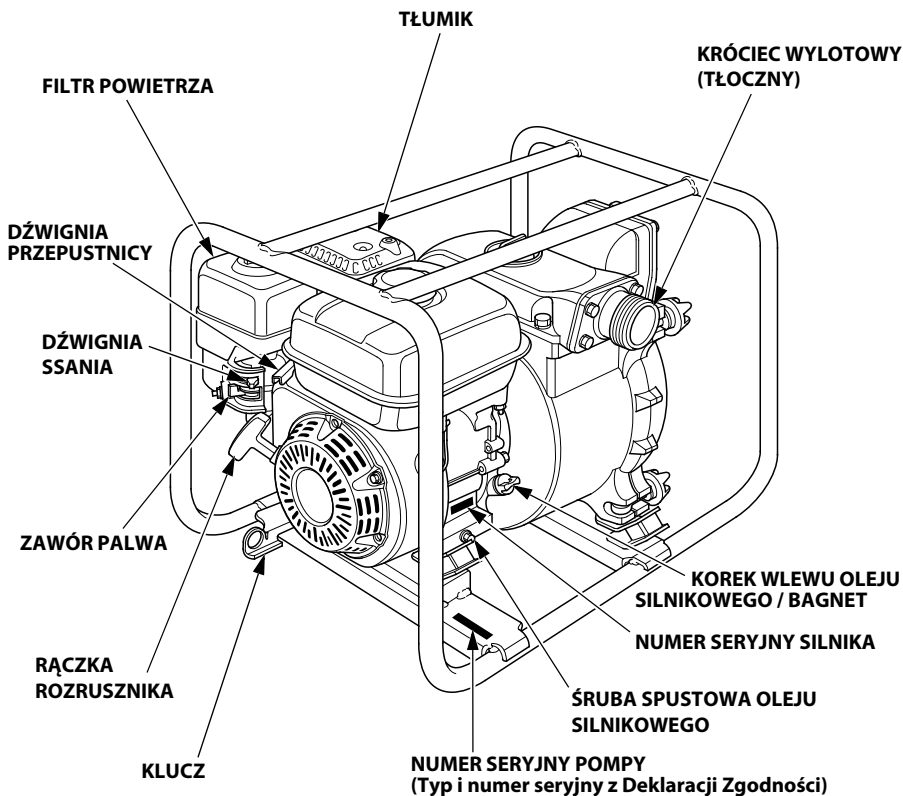

Zapisz numer seryjny ramy, numer seryjny silnika i datę zakupu w poniższych polach. Informacje te będą potrzebne przy zamawianiu części oraz podczas składania zapytań technicznych lub gwarancyjnych.

Numer seryjny silnika: _____

Numer seryjny ramy: _____

Data zakupu: _____

<Przykład: WT20X>

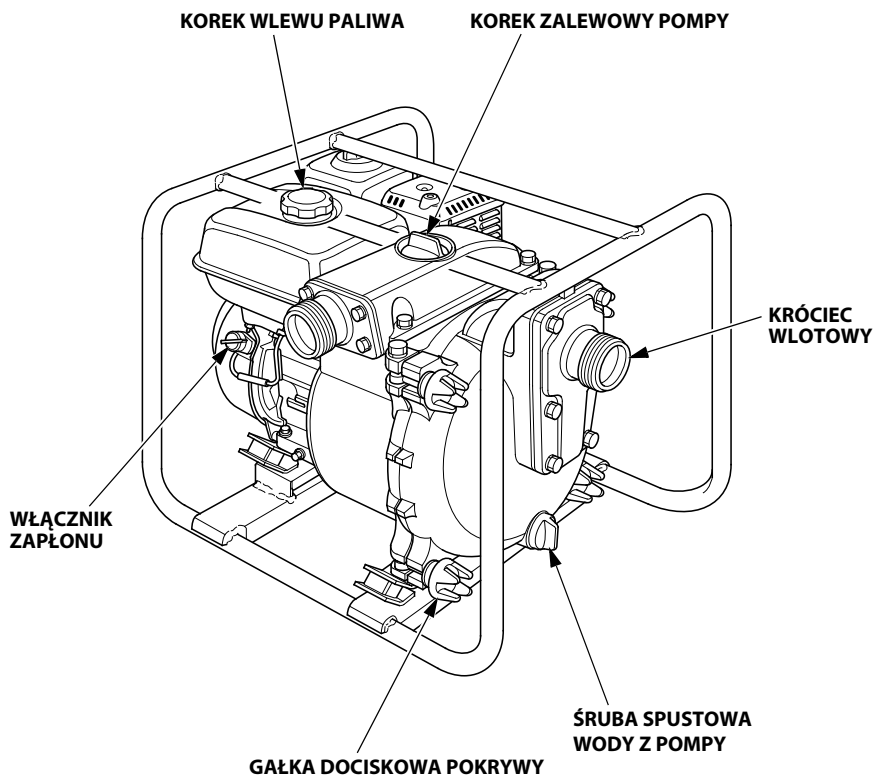

4. PRZYGOTOWANIE DO PRACY

1. Podłączenie węża ssawnego.

Stosuj powszechnie dostępne w zakupie węże, łączniki i opaski zaciskowe węży.

Wąż ssący musi być wzmocniony, aby uniknąć zapadnięcia się ścianek podczas ssania. Długość węża ssącego nie powinna być większa niż jest to konieczne, ponieważ wydajność pompy jest najlepsza, gdy pompa nie jest zbyt wysoko od poziomu wody.

Czas samo zasysania pompy jest wprost proporcjonalny do długości węża.

Kosz ssawny, będący na wyposażeniu pompy, powinien być zamontowany na końcu węża za pomocą opaski zaciskowej, jak pokazano.

PRZESTROGA:

Zawsze bezwzględnie stosuj kosz ssawny na końcu węża ssawnego. Kosz ssawny zatrzymuje zanieczyszczenia stałe o niedopuszczalnej średnicy, które mogą spowodować zatkanie pompy lub uszkodzenie wirnika.

UWAGA:

Dokładnie zaciśnij łączniki i opaski zaciskowe węża, aby zapobiec zasysaniu powietrza do węża i spadku ciśnienia zasysanej wody. Luźno zamontowany wąż ssawny obniża osiągi pompy i możliwość samo zasysania.

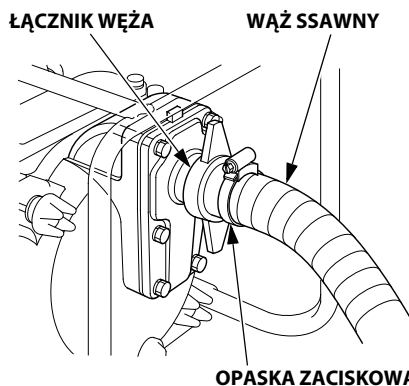

ELEMENTY WYPOSAŻENIA	Typ C	Typ UD4, DE
NAKRĘTKA MOCUJĄCA	X	o
KOŃCÓWKA GWINTOWANA	X	o
USZCZELKA	X	o
OPASKA ZACISKOWA	o	o
KOSZ SSAWNY Typ C Typ UD4, DE	o	o

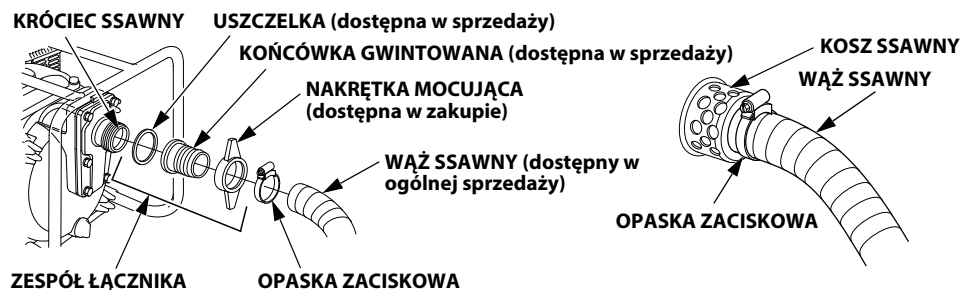

2. Podłączenie węża tłocznego.

Stosuj powszechnie dostępne węże tłoczne, łączniki i opaski zaciskowe. Większą wydajność uzyskuje się stosując krótkie węże o dużej średnicy. Przy stosowaniu długich lub o małej średnicy węży zwiększają się opory ruchu pompowanego płynu, przez co zmniejsza się wydajność pompy.

NOTE:

Dokładnie zamocuj wąż tłoczny do króćca pompy, aby pod wpływem dużego ciśnienia podczas pompowania, nie spadł z króćca.

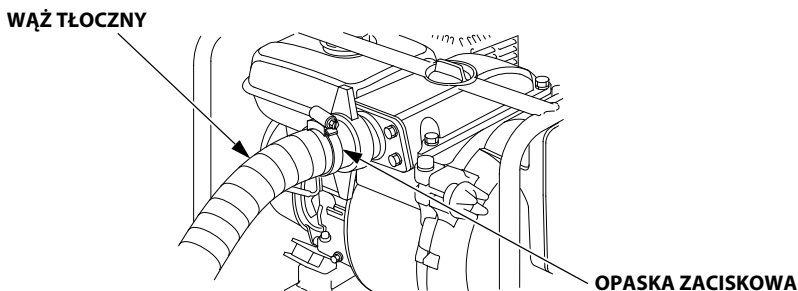

3. Zalanie pompy wodą.

Komora pompy powinna być całkowicie zalana wodą przed uruchomieniem pompy.

Pojemność komory pompy:

WT20X: 14.0 L (3.70 US gal, 3.08 Imp gal)

WT30X, WT40X: 15.0 L (3.96 US gal, 3.30 Imp gal)

PRZESTROGA:

Nie uruchamiaj pompy bez uprzedniego zalania komory wodą, gdyż spowoduje to jej przegrzanie. Praca „na sucho” spowoduje zniszczenie uszczelnienia pompy. Jeśli uruchomiłeś pompę bez zalania, natychmiast zatrzymaj silnik i pozwól pompie wystygnąć przed zalaniem wodą.

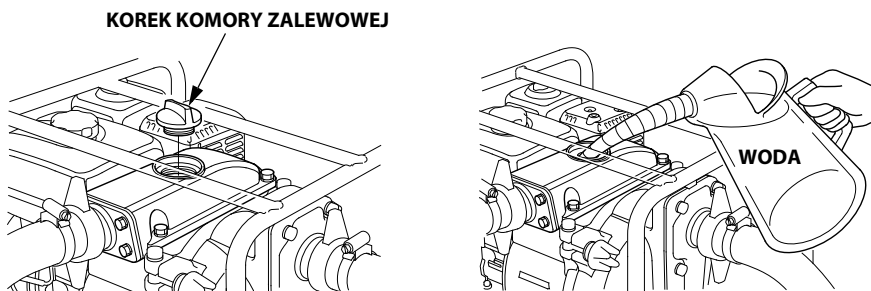

5. KONTROLA PRZED URUCHOMIENIEM

Przed każdym użyciem rozejrzyj się wokół i pod silnikiem pod kątem oznak wycieków oleju lub benzyny.

1. Sprawdzenie poziomu oleju silnikowego.

PRZESTROGA:

- **Olej silnikowy jest jednym z głównych czynników wpływających na osiągi i żywotność silnika. Oleje bezdetergentowe oraz oleje do silników 2-suwowych nie są zalecane ze względu na nieodpowiednią charakterystykę smarowania.**
- **Poziom oleju silnikowego sprawdzaj przy pompie ustawionej na równej, płaskiej nawierzchni, przy wyłączonym silniku.**

Stosuj olej do silników 4-suwowych, który spełnia lub przewyższa standardy API w kategorii serwisowej SE lub wyższej (lub odpowiadającej). Zawsze sprawdzaj oznakowanie API na pojemniku z olejem, aby upewnić się, że zawiera litery kategorii SE lub wyższej (lub odpowiadającej).

Do ogólnego użytku zaleca się SAE 10W-30. Można stosować inne lepkości pokazane w tabeli, jeśli średnia temperatura na Twoim obszarze mieści się we wskazanym zakresie. Specyfikacje oleju smarowego niezbędne do utrzymania wydajności układu kontroli emisji: Oryginalny olej Honda.

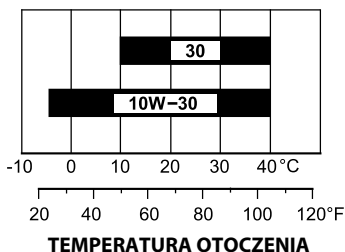

Sprawdź poziom oleju silnikowego, gdy silnik jest wyłączony i ustawiony poziomo.

1. Zdejmij korek wlewu oleju.
2. Sprawdź poziom oleju. Jeżeli jest poniżej górnego limitu, uzupełnij zalecanym olejem do górnego limitu.
3. Dokładnie zakręć korek wlewu oleju.

SZYJKA OTWORU WLEWOWEGO

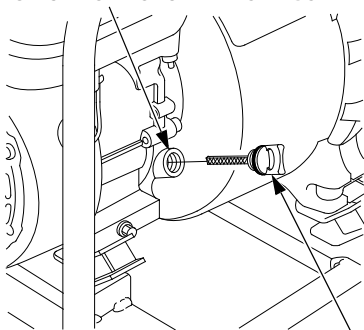

KOREK WLEWU OLEJU / BAGNET

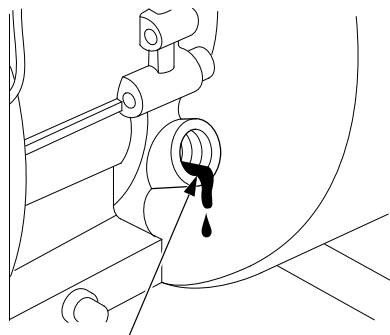

GÓRNY POZIOM

2. Sprawdzenie poziomu paliwa.

Używaj samochodowej benzyny bezołowiowej o badawczej liczbie oktanowej 91 lub wyższej.

Specyfikacje paliwa niezbędne do utrzymania wydajności układu kontroli emisji: paliwo E10 wymienione w przepisach UE.

Nigdy nie używaj benzyny, która jest stęchła, zanieczyszczona lub zmieszana z olejem. Unikaj dostania się brudu lub wody do zbiornika paliwa.

⚠ OSTRZEŻENIE

- **Benzyna jest wysoce łatwopalna, a w pewnych warunkach wybuchowa.**
- **Napełniaj zbiornik w miejscach o dobrej wentylacji, przy zatrzymanym silniku. W miejscu tankowania lub przechowywania benzyny nie pal, nie dopuszczaj otwartego ognia i źródeł iskier.**
- **Uważaj, aby nie rozlać paliwa podczas napełniania. Rozlane paliwo lub jego pary mogą się zapalić. Jeśli paliwo się rozleje, sprawdź czy zostało wytarte do sucha przed uruchomieniem silnika.**
- **Unikaj długiego lub powtarzającego się kontaktu paliwa ze skórą oraz wdychania jego oparów.**

PRZECHOWUJ PALIWO POZA ZASIĘGIEM DZIECI.

PRZESTROGA:

Nie zaleca się stosowania substytutów benzyny; mogą być one szkodliwe dla elementów systemu paliwowego.

Przy wyłączonym silniku i pompie ustawionej na równej powierzchni, odkręć korek wlewu paliwa i sprawdź poziom paliwa. Uzupełnij paliwo, jeśli jego poziom jest za niski. Nie wypełniaj zbiornika paliwa całkowicie. Aby zbierające się opary benzyny nie rozsadziły zbiornika, pozostaw wolne około 25 mm od górnej ścianki zbiornika. W zależności od warunków pracy może okazać się konieczne obniżenie poziomu paliwa w zbiorniku. Po zatankowaniu zbiornika upewnij się, że korek wlewu paliwa jest dokładnie i prawidłowo dokręcony.

WT20X: typ DE i UD4
WT30X-WT40X: typ DE, C i UD4

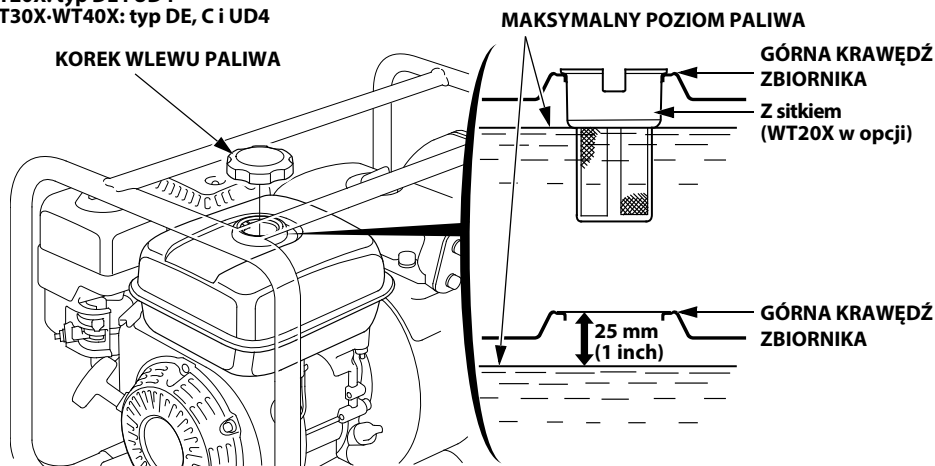

WT20X: typ C

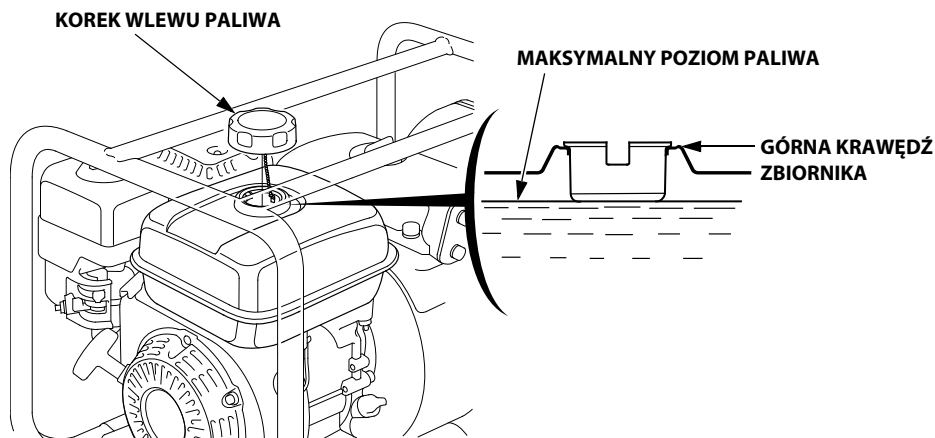

UWAGA:

Jakość benzyny bardzo szybko ulega pogorszeniu pod wpływem takich czynników jak: ekspozycja na światło, temperatura i upływ czasu.

W najgorszym przypadku, benzyna może nie nadawać się do użytku już po upływie jednego miesiąca.

Stosując benzynę złej jakości, możesz doprowadzić do poważnego uszkodzenia silnika (zatkany gaźnik, zawory).

Uszkodzenia spowodowane stosowaniem niewłaściwego paliwa nie podlegają bezpłatnym naprawom gwarancyjnym.

Aby uniknąć tego typu problemów, postępuj wg poniższych wskazówek:

- stosuj tylko zalecaną benzynę (patrz str. 13),
- stosuj tylko czyste i świeże paliwo,
- aby spowolnić proces pogarszania się jakości paliwa, przechowuj je w odpowiednim kanistrze,
- jeśli zamierzasz magazynować pompę przez okres dłuższy niż 1 miesiąc, spuść paliwo ze zbiornika i gaźnika (patrz str. 37).

Paliwa zawierające alkohol

Jeżeli decydujesz się na używanie benzyny zawierającej alkohol upewnij się, że jej liczba oktanowa jest odpowiednio wysoka, taka jaką zaleca Honda. Są dwa rodzaje benzyn zawierających alkohol: benzyny zawierające etanol lub metanol. Nigdy nie używaj benzyn zawierających więcej niż 10% etanolu i benzyn zawierających metanol (metyl lub alkohol drzewny) jeżeli nie zawiera on uszlachetniacza i środków opóźniających występowanie korozji. Nigdy nie używaj benzyny zawierającej więcej niż 5% metanolu, nawet jeśli zawiera uszlachetniacze i środki opóźniające korozję.

UWAGA:

- Uszkodzenia silnika powstałe na skutek stosowania benzyny zawierającej alkohol nie są objęte gwarancją. Honda nie może akceptować używania benzyn zawierających metanol, dopóki katalogi zawartości składników tych benzyn są wciąż tak niekompletne.
- Jeśli kupujesz paliwo na nieznaną stacji benzynowej spróbuj dowiedzieć się, czy zawiera ono alkohol, a jeśli tak, to jaki i w jakiej ilości. Jeśli zauważysz jakiegokolwiek nieprawidłowości w działaniu silnika podczas używania benzyny zawierającej alkohol lub którą podejrzewasz, że zawiera alkohol, natychmiast zmień benzynę na taką, o której wiesz, że alkoholu nie zawiera.

3. Sprawdzenie filtra powietrza.

Odkręć nakrętkę motylkową i zdejmij osłonę filtra powietrza. Sprawdź wkłady filtra powietrza, aby upewnić się, że są czyste i w dobrym stanie. Jeśli to konieczne oczyść lub wymień wkłady filtra na nowe (patrz str. 27).

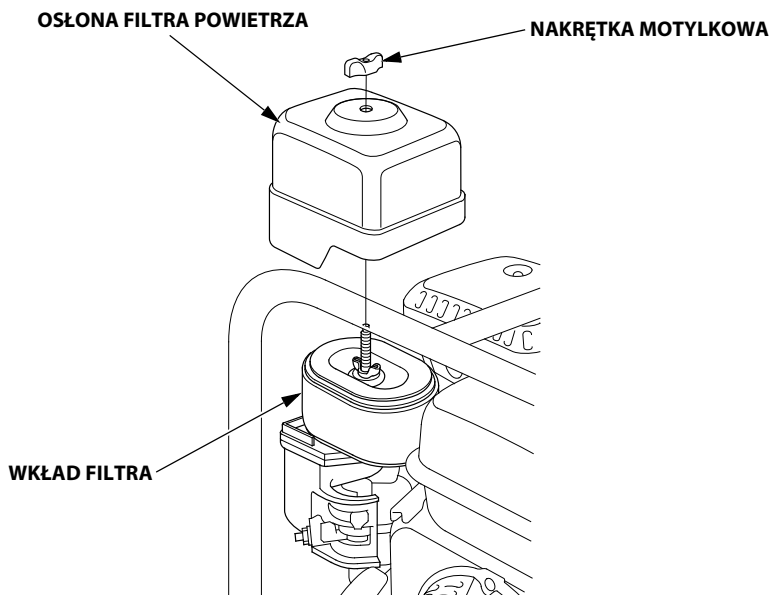

PRZESTROGA:

Nigdy nie uruchamiaj silnika bez filtra powietrza. Przedstawianie się przez gaźnik do silnika zanieczyszczeń takich jak pył i brud spowoduje szybkie skrócenie jego żywotności.

6. URUCHOMIENIE SILNIKA

1. Otwórz zawór paliwa (pozycja ON).

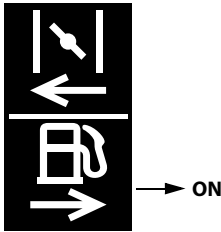

DŹWIGNIA ZAWORU PALIWA

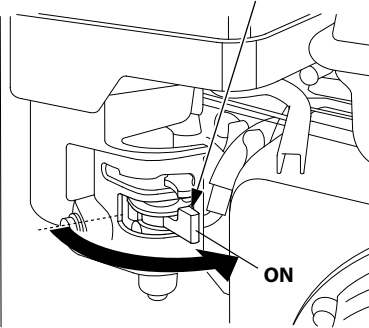

2. Przetaw dźwignię ssania w pozycję ZAMKNIĘTE.

UWAGA:

Nie używaj ssania, gdy silnik jest ciepły lub gdy temperatura otoczenia jest wysoka.

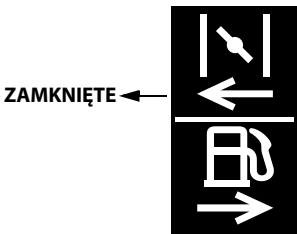

DŹWIGIENKA SSANIA

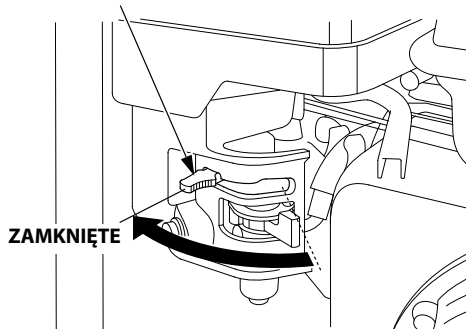

3. Przekręć włącznik zapłonu w pozycję ON (włączony).

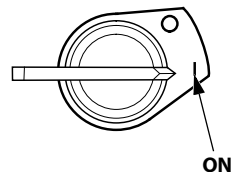
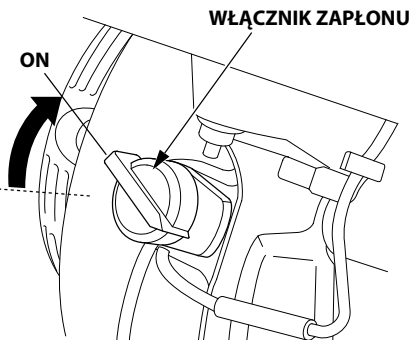

4. Przesław dźwignię gazu lekko w lewo.

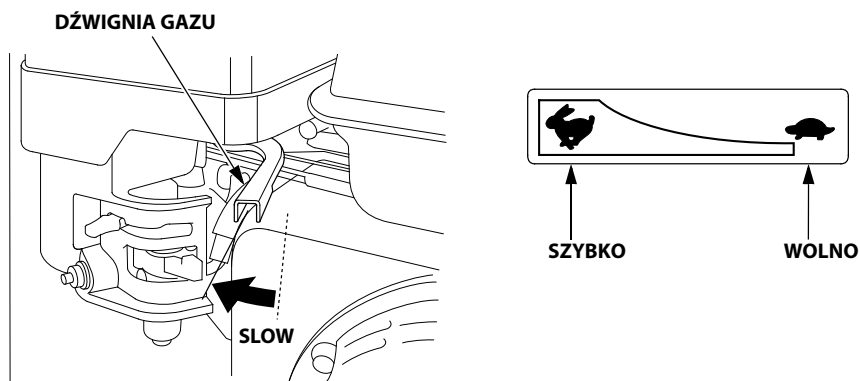

5. Pociągnij lekko za rączkę rozrusznika do momentu wyczucia oporu, a następnie szarpnij energicznie w kierunku wskazanym przez strzałkę na rysunku obok.

PRZESTROGA:

Nie pozwól, aby uchwyt startera powracając uderzył o obudowę silnika. Zwalniaj linkę powoli, aby zapobiec uszkodzeniu startera.

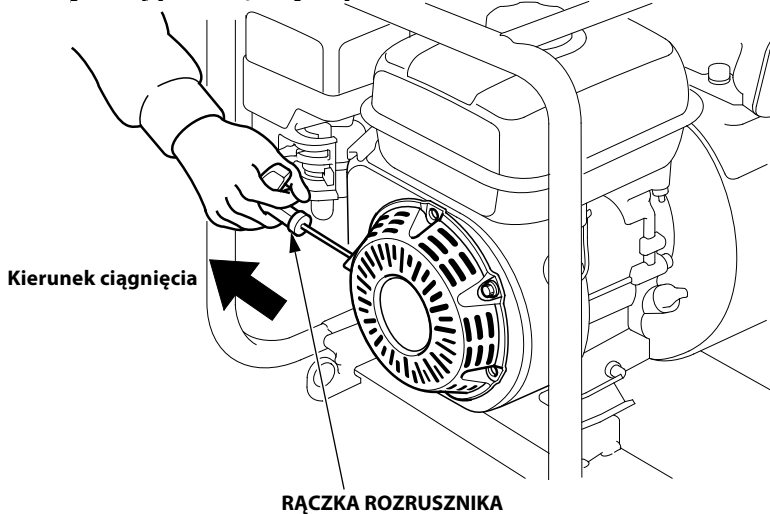

6. Pozwól silnikowi popracować przez kilka minut, aby się rozgrzał. Jeśli dźwigienka ssania była ustawiona w pozycji ZAMKNIĘTE, przestaw ją w miarę rozgrzewania się silnika stopniowo w pozycję OTWARTE.

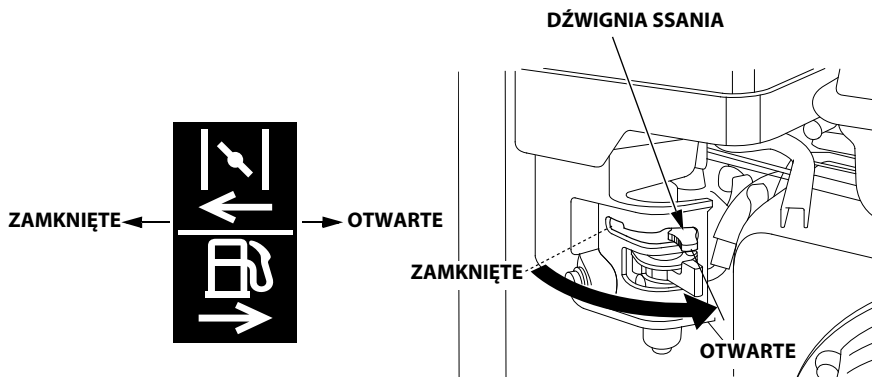

Praca na dużych wysokościach – modyfikacja gaźnika

Na dużych wysokościach mieszanka paliwowo-powietrzna ze standardowym ustawieniem gaźnika będzie zbyt bogata. Moc silnika spadnie i wzrośnie zużycie paliwa. Bogata mieszanka paliwowo-powietrzna może również uszkodzić świecę zapłonową, a w konsekwencji utrudnić uruchomienie silnika. Długotrwałe używanie silnika na dużych wysokościach może również zwiększyć emisję spalin.

Osiągi silnika na dużych wysokościach można poprawić poprzez wykonanie określonych modyfikacji gaźnika. Jeśli stale użytkujesz pompę na wysokości większej niż 610 m n.p.m., zgłoś się do autoryzowanego serwisu Hondy w celu wykonania modyfikacji gaźnika. Silnik pracujący na dużych wysokościach i poddany odpowiednim modyfikacjom w tym kierunku, będzie spełniał wszelkie standardy emisji spalin.

Nawet po wykonaniu specyficznych zmian w gaźniku, moc silnika spadnie o około 3,5% na każde 300 m wzrostu wysokości. Wpływ wysokości na osiągi silnika będzie jeszcze większy, jeśli modyfikacje w ustawieniach gaźnika nie zostaną wykonane.

PRZESTROGA:

Jeśli wykonane zostały odpowiednie modyfikacje gaźnika do pracy na dużych wysokościach, mieszanka paliwowo – powietrzna na wysokościach mniejszych będzie zbyt uboga dla tego typu ustawień. Praca ze zmodyfikowanym gaźnikiem na wysokości mniejszej niż 610 m n.p.m., może spowodować przegrzanie silnika i w rezultacie doprowadzić do jego poważnych uszkodzeń. Jeśli ponownie przewidziana jest praca pompy na mniejszych wysokościach, zleć autoryzowanemu serwisowi Hondy wykonanie powrotnych ustawień fabrycznych gaźnika.

1. Uruchom silnik zgodnie z procedurą przedstawioną na stronie 17.
2. Dźwignią gazu ustaw żądaną prędkość.

Po uruchomieniu silnika przestaw dźwignię gazu (przepustnicy) do pozycji SZYBKO w celu rozpoczęcia samo zasysania przez pompę i sprawdzenia wylotu (tłoczności) pompy.

Tłoczność jest regulowana poprzez ustawienie prędkości silnika. Zwiększenie prędkości poprzez ustawienie dźwigni gazu w pozycji SZYBKO zwiększy tłoczność, natomiast ustawienie gazu w kierunku WOLNO relatywnie zmniejszy tłoczność pompy.

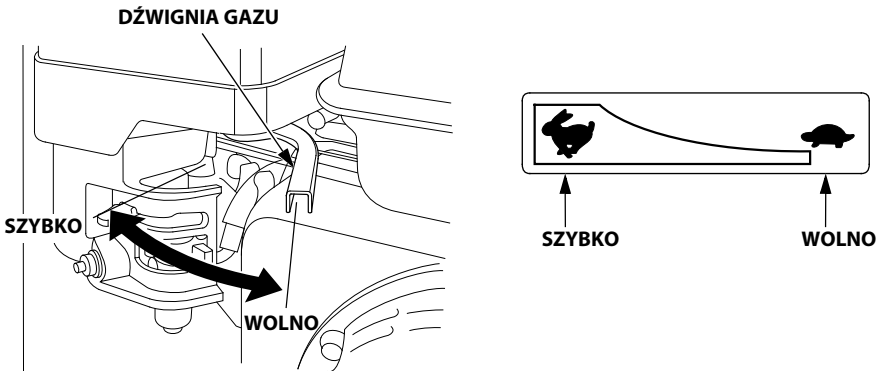

Alarm niskiego poziomu oleju (w modelach wyposażonych)

Alarm niskiego poziomu oleju służy zapobieganiu uszkodzeniom silnika, spowodowanym zbyt małą, niewystarczającą ilością oleju w skrzyni korbowej. Zanim poziom oleju spadnie poniżej bezpiecznej granicy, układ automatycznie wyłączy silnik (włącznik zapłonu pozostanie w pozycji włączonej – ON).

Jeśli silnik zatrzyma się i nie daje się ponownie uruchomić, sprawdź poziom oleju (patrz str. 12), zanim rozpoczniesz poszukiwania innych przyczyn usterki.

8. ZATRZYMANIE SILNIKA

W przypadku awaryjnego zatrzymania silnika, przestaw włącznik zapłonu do pozycji OFF.

Procedura zatrzymania silnika w normalnej sytuacji:

1. Przesuń dźwignię gazu maksymalnie w prawą stronę.

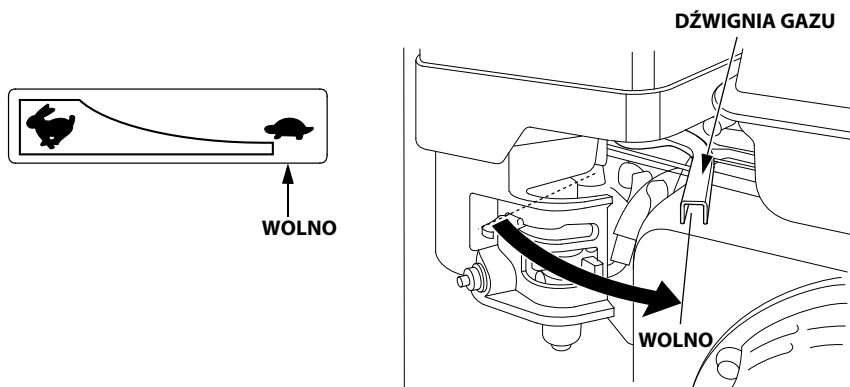

2. Przesław włącznik zapłonu w pozycję OFF (wyłączony).

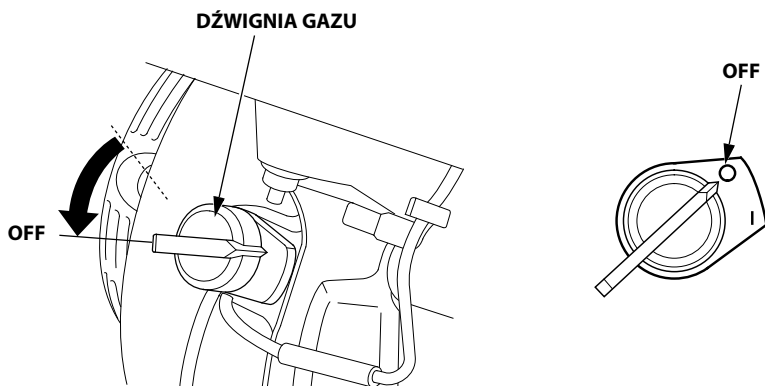

3. Zamknij zawór paliwa (dźwignia zaworu ustawiona w pozycji OFF).

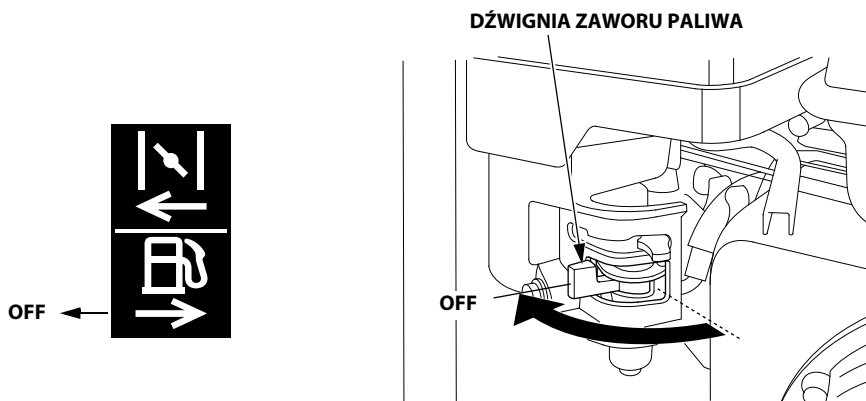

Po użyciu odkręć korek spustowy pompy (patrz strona 32) i opróżnij komorę pompy. Zdejmij korek wlewu wody zalewowej i przepłucz komorę pompy czystą, świeżą wodą. Poczekaj, aż woda spłynie z komory pompy, a następnie ponownie załóż korek wlewu i korek spustowy.

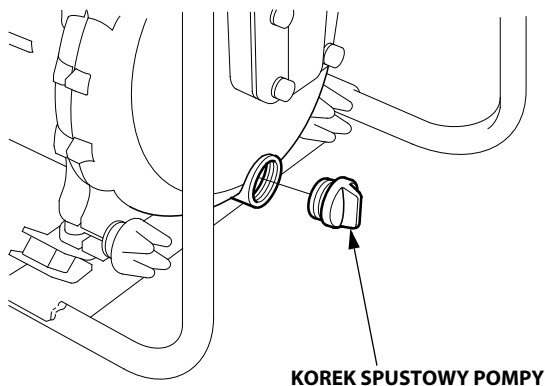

9. PRZEGLĄDY I KONSERWACJA

Aby utrzymać wysoki poziom wydajności, niezbędna jest okresowa kontrola i regulacja pompy wodnej. Regularna konserwacja pomoże również wydłużyć żywotność. Wymagane okresy międzyobsługowe i rodzaj konserwacji, którą należy wykonać, opisano w tabeli na następnej stronie.

⚠ OSTRZEŻENIE

Przed przystąpieniem do jakiegokolwiek przeglądu zatrzymaj silnik. Jeśli praca silnika jest konieczna, upewnij się, czy w miejscu tym jest zapewniona właściwa wentylacja. Spaliny wydechowe zawierają trujący tlenek węgla, który może spowodować utratę przytomności, a nawet prowadzić do śmierci.

PRZESTROGA:

Stosuj tylko oryginalne części zamienne Hondy lub ich wysokiej jakości odpowiedniki. Części zamienne o nieodpowiednio wysokiej jakości mogą spowodować uszkodzenie pompy.

Tabela przeglądów

REGULARNY OKRES SERWISOWY (3) Wykonuj co wskazany miesiąc lub godzinę pracy, w zależności od tego, co nastąpi wcześniej.	Przed użyciem	Po użyciu	Pierwszy m-c lub 20 godz.	Co 3 m-ce lub 50 godz.	Co 6 m-cy lub 100 godz.	Co rok lub 300 godz.	Patrz strona
Czynność							
Olej silnikowy	sprawdź poziom	o					12
	wymień		o		o		26
Filtr powietrza	sprawdź	o					16
	oczyścić			o (1)			27
	wymień					o*	27
Odstojnik paliwa	oczyścić				o		29
Świeca zapłonowa	sprawdź-wyreguluj				o		30
	wymień					o	30
Obudowa pompy	oczyścić	o (5)					23, 32
Łapacz iskier (opcjonalnie)	oczyścić				o (4)		34
Obroty jałowe	sprawdź-wyreguluj					o (2)	—
Luz zaworowy	sprawdź-wyreguluj					o (2)	—
Komora spalania	oczyścić	Po każdym 500 godzinach (2)					—
Zbiornik paliwa i filtr	oczyścić				o (2)		—
Przewody paliwowe	sprawdź	Co dwa lata (w razie konieczności wymień na nowe) (2)					—
Wirnik pompy	sprawdź					o (2)	—
Luz wirnika	sprawdź					o (2)	—
Zawór wlotowy pompy	sprawdź					o (2)	—

* Wymień tylko papierowy wkład filtra powietrza.

- (1) Wykonuj przegląd częściowej, jeśli używasz pompę w warunkach dużego zapylenia.
- (2) Obsługa tych pozycji powinna być wykonana przez autoryzowany serwis Hondy, chyba że dysponujesz odpowiednimi narzędziami i biegłością w mechanice. Procedury serwisowe można znaleźć w instrukcji obsługi Hondy.
- (3) W przypadku komercyjnego użytkowania pompy - rejestruj godziny pracy dla właściwego określenia terminów przeglądów.
- (4) W Europie i innych krajach, w których dyrektywa 2006/42/EC ma moc prawną, ta czynność serwisowa powinna być wykonana przez autoryzowany serwis.
- (5) Opróżnij obudowę pompy po każdym użyciu (przepłucz czystą wodą jeśli pompowałeś zanieczyszczoną wodę).

1. Wymiana oleju silnikowego

Zlewaj olej, gdy silnik jest jeszcze ciepły, aby zapewnić szybkie i całkowite osuszenie miski olejowej.

1. Zdejmij korek wlewu oleju i korek spustowy, a następnie spuść olej.
2. Zamocuj korek spustowy za pomocą nowej podkładki uszczelniającej.

MOMENT: 18 N·m (1.8 kgf·m, 13 lbf·ft)

3. Uzupełnij zalecanym olejem (patrz strona 12) do górnej granicy.

Pojemność miski olejowej: WT20X..... 0.58 L (0.61 US qt, 0.51 Imp qt)
WT30X..... 1.1 L (1.2 US qt, 1.0 Imp qt)
WT40X..... 1.1 L (1.2 US qt, 1.0 Imp qt)

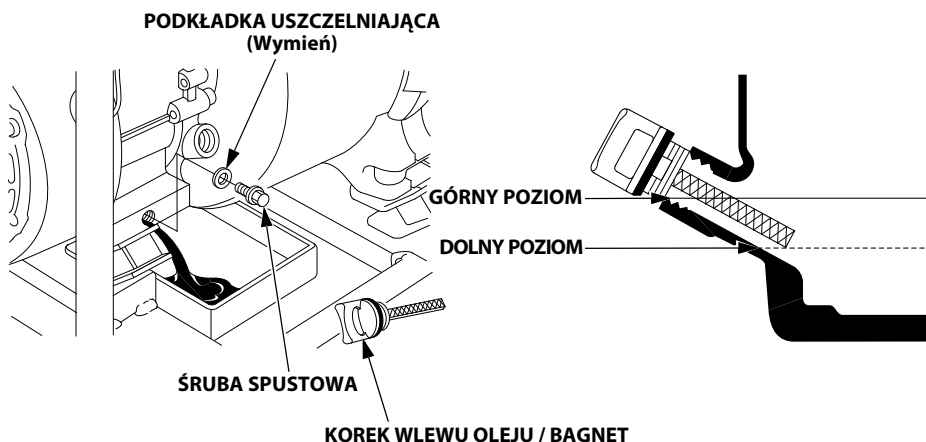

W wypadku zabrudzenia rąk użytym olejem, umyj je wodą z mydłem.

NOTE:

Zużytego oleju pozbywaj się w sposób nieszkodliwy dla środowiska naturalnego. Zalecamy dostarczenie go w szczelnym pojemniku do lokalnej stacji serwisowej celem utylizacji. Nie wyrzucaj zużytego oleju do śmieci, nie wylewaj do kanalizacji, ani do gruntu.

2. Konserwacja filtra powietrza

Brudny filtr powietrza dławi przepływ powietrza do gaźnika. Aby zapobiec wadliwemu działaniu gaźnika, regularnie konserwuj filtr powietrza. Wykonuj przeglądy filtra częściej, jeśli pompa pracuje w miejscach mocno zapyłonych.

⚠ OSTRZEŻENIE

Nie używaj benzyny lub łatwopalnych rozpuszczalników do czyszczenia filtra. Są one łatwopalne i w pewnych warunkach wybuchowe.

PRZESTROGA:

Nigdy nie uruchamiaj pompy bez filtra powietrza. Zanieczyszczenia takie jak pył i brud zassane przez gaźnik do silnika spowodują jego bardzo szybkie zużycie.

1. Odkręć nakrętki motylkowe i zdejmij pokrywę filtra. Wyjmij wkłady filtra i rozdziel je. Dokładnie sprawdź obydwa wkłady, czy nie mają dziur i nie są podarte; wymień wkłady na nowe, jeśli są uszkodzone.

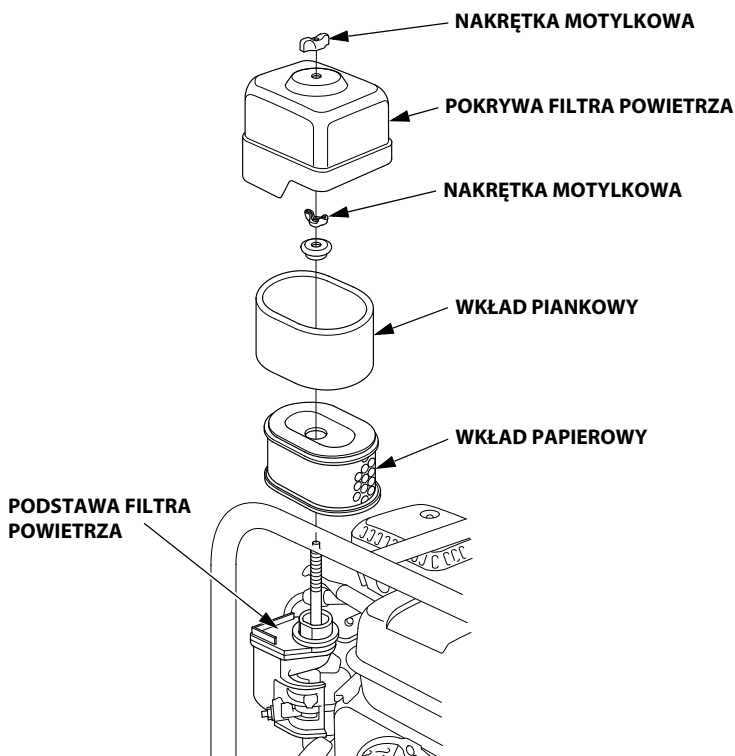

2. Wkład piankowy: Umyj wkład w roztworze ciepłej wody i domowego detergentu zmywającego, następnie dokładnie wypłucz lub umyj w niepalnym lub w o wysokim punkcie zapłonu rozpuszczalniku. Pozostaw do całkowitego wyschnięcia.

Nasącz wkład czystym olejem silnikowym i wyciśnij nadmiar oleju. Jeśli pozostanie zbyt dużo oleju we wkładzie, silnik będzie dymił po uruchomieniu.

Umyj

Wyciśnij i wysusz

Zanurz w oleju

Wyciśnij

Nie wykręcaj

Nie wykręcaj

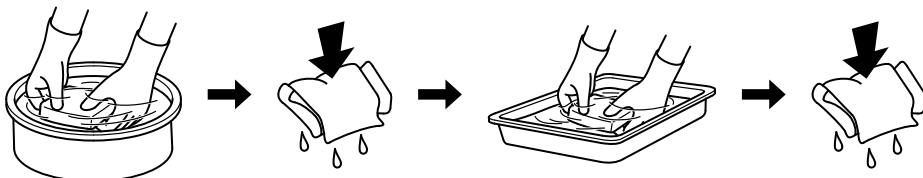

3. Wkład papierowy: Postukaj wkładem kilka razy o twardą powierzchnię, aby usunąć nadmiar brudu lub przedmuchać od wewnątrz sprężonym powietrzem. Nigdy nie próbuj usunąć brudu szczotką. Powoduje to wciśnięcie brudu pomiędzy włókna. Jeśli wkład papierowy jest nadmiernie zanieczyszczony, wymień go na nowy.

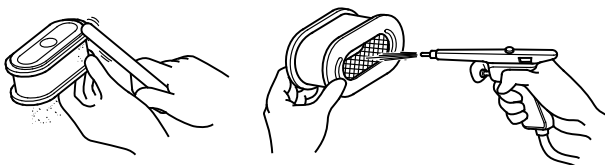

4. Wytrzyj brud z podstawy filtra powietrza i osłony (oraz tłumika jeśli występuje), za pomocą wilgotnej szmatki.

5. Nałóż wkład piankowy na element papierowy filtra i zamontuj tak złożony filtr. Upewnij się, że uszczelka znajduje się pod filtrem. Dokręć dokładnie nakrętkę motylkową.

6. Nałóż ponownie pokrywę filtra i dokładnie dokręć nakrętkę motylkową.

3. Czyszczenie odstojnika paliwa

⚠ OSTRZEŻENIE

Benzyna jest ekstremalnie łatwopalna i w pewnych warunkach wybuchowa. Nie pal papierosów i nie dopuszczaj ognia ani iskier w pobliże benzyny.

1. Przewal zawór paliwa w pozycję OFF, następnie odkręć koszyk odstojnika paliwa, O-ring oraz filtr.
2. Umyj koszyk odstojnika i filtr w niepalnym rozpuszczalniku, a następnie dokładnie osusz.
3. Umieść filtr i O-ring na zaworze paliwa, a następnie zainstaluj koszyk odstojnika. Dokręć dokładnie koszyk odstojnika paliwa.
4. Przewal dźwignię zaworu paliwa w pozycję ON i sprawdź czy nie ma wycieków. Jeśli widać jakieś wycieki należy wymienić O-ring.

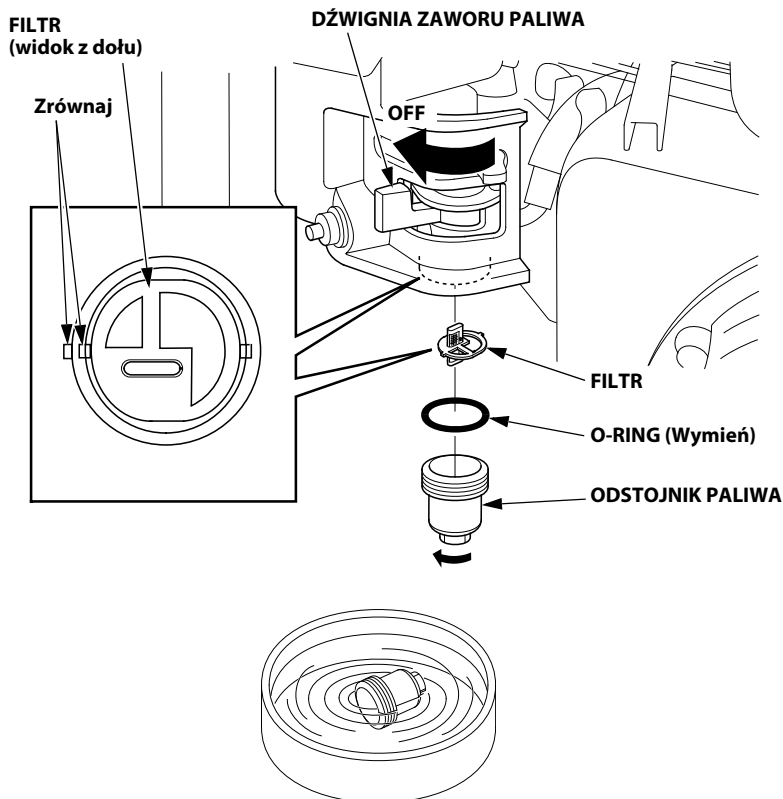

4. Konserwacja świecy zapłonowej

Zalecane świece zapłonowe:

BPR6ES (NGK)

W20EPR-U (DENSO)

Aby zapewnić poprawne działanie silnika, odstęp pomiędzy elektrodami świecy musi być prawidłowy, a świeca musi być wolna od osadów nagaru.

⚠ OSTRZEŻENIE

Podczas pracy silnika tłumik nagrzewa się do bardzo wysokiej temperatury i pozostaje gorący przez pewien czas po zatrzymaniu. Bądź ostrożny i nie dotykaj tłumika kiedy jest gorący.

1. Zdejmij fajkę świecy i oczyść gniazdo świecy z nagromadzonych zanieczyszczeń.
2. Odpowiednim kluczem do świec zapłonowych wykręć świecę.

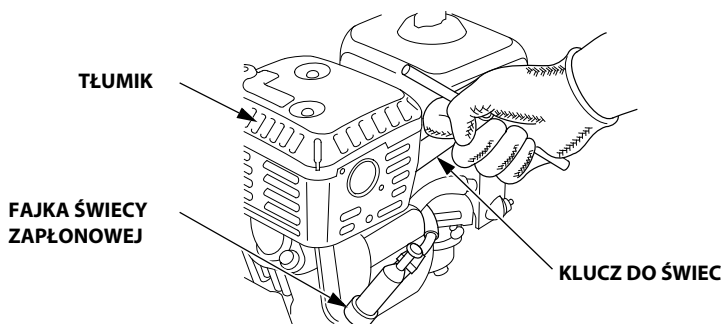

3. Sprawdź świecę wizualnie i wymień ją na nową, gdy jest wyraźnie zużyta lub jej izolator ceramiczny jest pęknięty lub odłupany. Oczyść świecę szczotką drucianą, jeżeli nadaje się do ponownego użytku.

4. Zmierz szczelinomierzem odstęp pomiędzy elektrodami.
Jeśli trzeba wyreguluj odstęp ostrożnie przyginając boczną elektrodę.
Odstęp powinien wynosić:
0.7–0.8 mm (0.028–0.031 in)

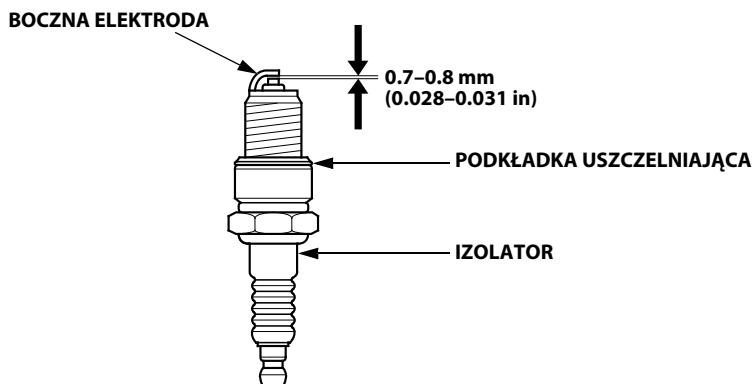

5. Sprawdź, czy podkładka uszczelniająca świecy jest w dobrym stanie i wkręć świecę ręcznie, aby uniknąć uszkodzenia gwintu.
6. Po ręcznym wkręceniu świecy, dokręć ją kluczem aby dokładnie docisnąć podkładkę.

MOMENT: 18 N·m (1.8 kgf·m, 13 lbf·ft)

UWAGA:

Jeśli zakładasz nową świecę, dokręć ją kluczem o 1/2 obrotu, aby docisnąć podkładkę. Jeśli zakładasz powtórnie świecę używaną dokręć ją o 1/8 -1/4 obrotu.

PRZESTROGA:

- Świeca musi być dokładnie dokręcona. Niewłaściwie dokręcona świeca może się bardzo nagrzewać i tym samym spowodować uszkodzenie silnika.
- Stosuj tylko zalecane świece zapłonowe lub ich zamienniki. Świeca zapłonowa o niewłaściwej pojemności cieplnej może spowodować uszkodzenie silnika.

7. Z powrotem załóż fajkę świecy zapłonowej.

5. Konserwacja korpusu pompy

Po każdym użyciu oczyścić wnętrze pompy w następujący sposób:

1. Wykręć śrubę spustową z pokrywy pompy przy pomocy specjalnego klucza, aby usunąć wodę.

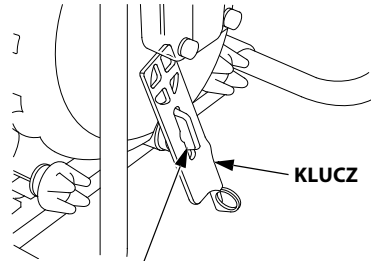

ŚRUBA SPUSTOWA POMPY

2. Przy pomocy klucza poluzuj gałki dociskowe pokrywy pompy.

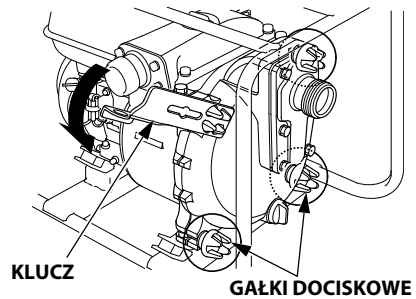

3. Zdejmij pokrywę pompy oraz wyjmij obudowę ślimaka z korpusu i usuń wszelkie zanieczyszczenia z korpusu pompy i obudowy ślimaka.

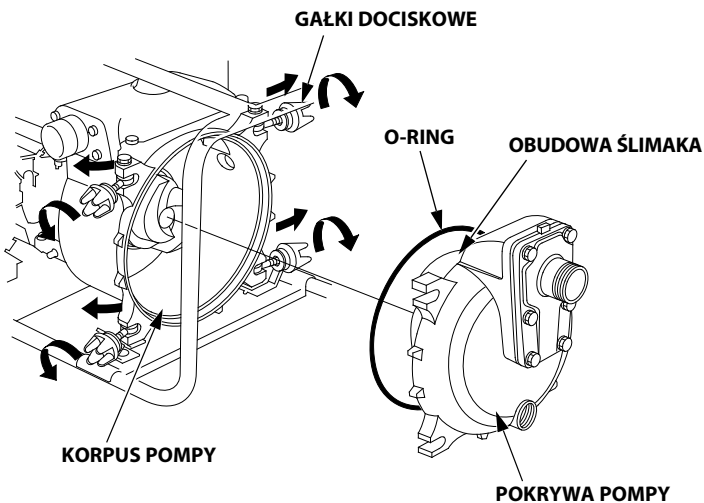

4. Załóż O-ring na pokrywę pompy, uważając, aby go nie uszkodzić.
5. Załóż pokrywę pompy na korpus i ręcznie dokręć gałki dociskowe pokrywy. Następnie dokładnie dokręć gałki kluczem.

UWAGA:

Po dokręceniu gałek dociskowych pokrywy pompy, sprawdź czy nie ma wycieków wody z korpusu i spod pokrywy.

6. Wkręć z powrotem śrubę spustową w pokrywę pompy.

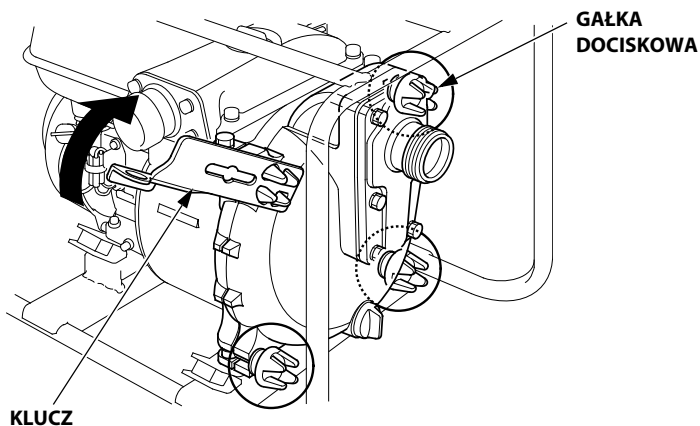
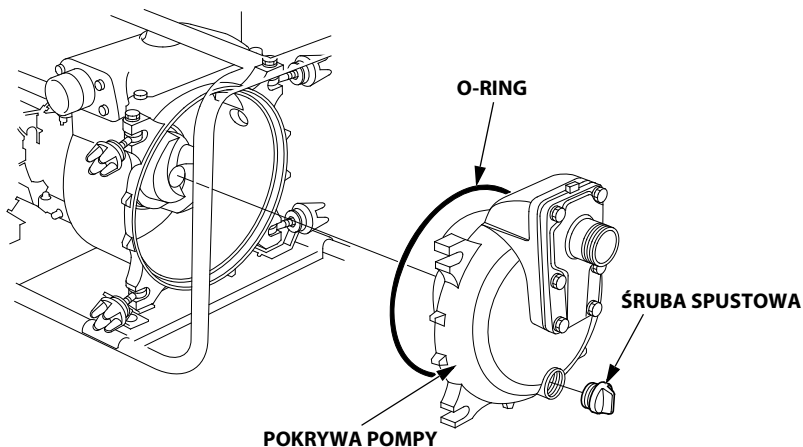

6. Konserwacja łapacza iskier (część opcjonalna)

W Europie i innych krajach, w których dyrektywa 2006/42/EC ma moc prawną, ta czynność serwisowa powinna być wykonana przez autoryzowany serwis.

⚠ OSTRZEŻENIE

Podczas pracy silnika tłumik nagrzewa się do bardzo wysokich temperatur i pozostaje gorący jeszcze przez pewien czas po zatrzymaniu. Bądź ostrożny i nie dotykaj tłumika, gdy jest gorący. Pozwól silnikowi wystygnąć, zanim rozpoczniesz działania konserwacyjne.

PRZESTROGA:

Łapacz iskier musi być serwisowany co 100 godzin pracy, aby mógł efektywnie spełniać swoją funkcję.

<WT20X>

1. Odkręć cztery śruby 5 mm z osłony tłumika i zdejmij osłonę.
2. Odkręć śrubę 4 mm z łapacza iskier i wyjmij łapacz iskier z tłumika.

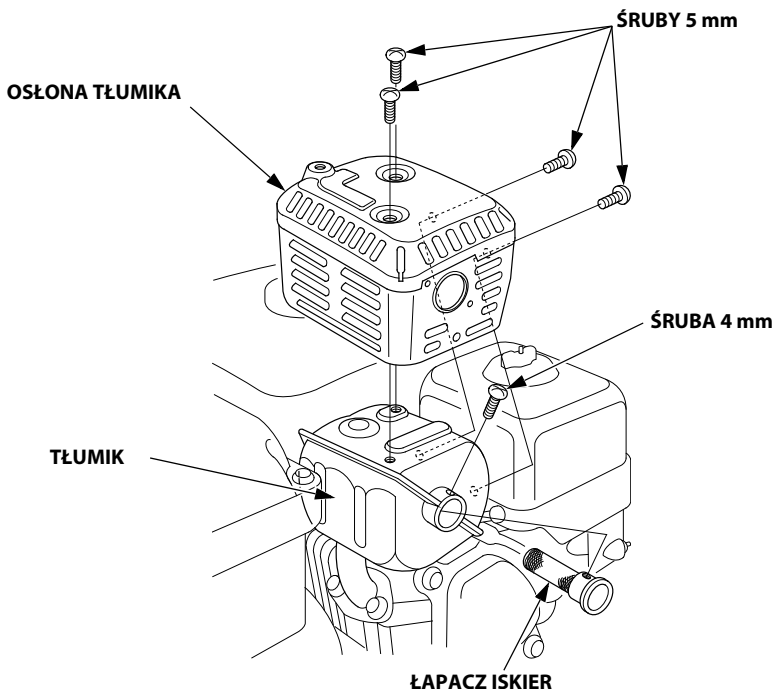

<WT30X-WT40X>

1. Odkręć sześć śrub 5 mm z osłony tłumika i zdejmij osłonę.
2. Odkręć śrubę 4 mm z łapacza iskier i wyjmij łapacz iskier z tłumika.

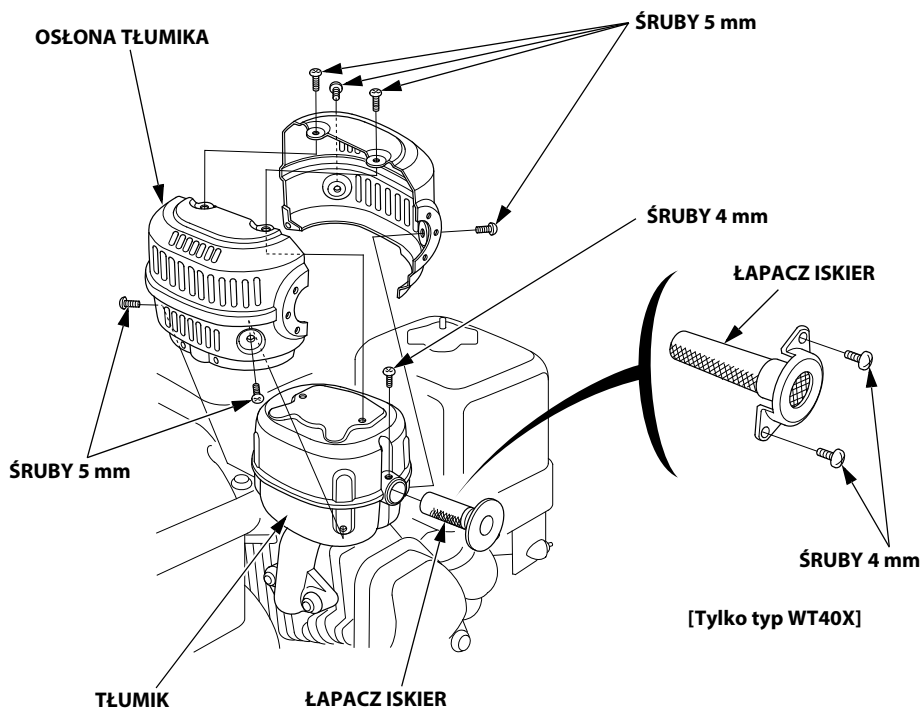

3. Używając szczoteczki, usuń z siatki łapacza iskier węglowy nalot. Uważaj, aby nie uszkodzić siatki łapacza.



UWAGA:

Łapacz iskier nie może mieć dziur i pęknięć. Jeśli to konieczne, wymień go na nowy.

4. Zamontuj łapacz iskier i tłumik w kolejności odwrotnej, niż przy demontażu.

10. TRANSPORT / MAGAZYNOWANIE

Transportowanie

Upewnij się, że silnik nie pracuje, a zawór paliwa jest zamknięty.

⚠ OSTRZEŻENIE

- **Aby uniknąć oparzeń lub zagrożenia pożarem, pozwól silnikowi wystygnąć przed transportowaniem lub odstawieniem pompy do przechowania w pomieszczeniu.**
- **Przed transportowaniem pompy zamknij zawór paliwowy i ustaw pompę w poziomej pozycji pracy, aby uniknąć rozlania paliwa. Rozlane paliwo lub jego opary mogą się zapalić.**

Używając lin lub pasów transportowych do zabezpieczenia pompy podczas transportu, upewnij się, że wyłącznie elementy ramy stanowią punkty zaczepienia.

Nie mocuj lin oraz pasów za jakąkolwiek część korpusu pompy.

Punkty zaczepienia podczas podnoszenia:

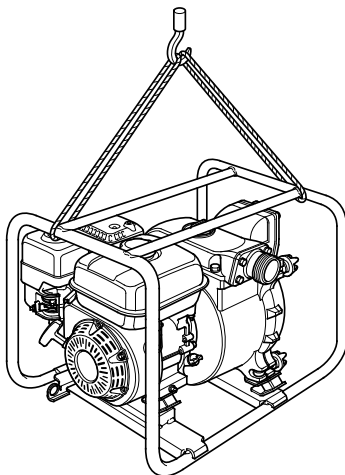

Punkty zaczepienia podczas transportu:

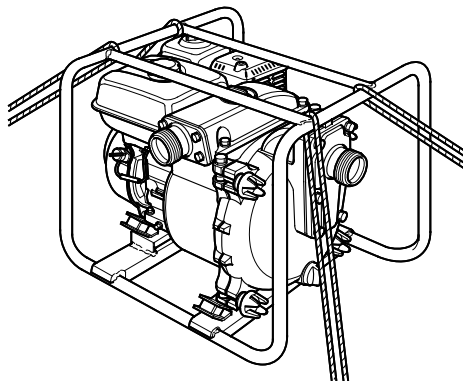

Magazynowanie

Przed magazynowaniem pompy przez dłuższy okres;

1. Upewnij się, czy pomieszczenie, w którym będziesz przechowywał pompę jest suche i czyste.
2. Oczyszczyć wnętrze pompy...
Przetłocz przez pompę czystą wodę, w przeciwnym razie przy ponownym uruchomieniu wirnik może ulec uszkodzeniu. Po przepłukaniu odkręć śrubę spustową pompy; spuść dokładnie wodę z korpusu i wkręć ponownie śrubę.

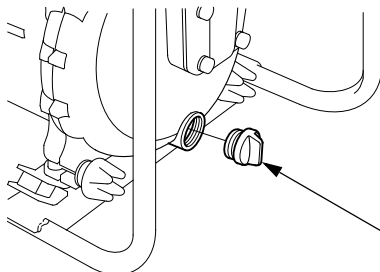

ŚRUBA SPUSTOWA POMPY

3. Zlej paliwo.....

⚠ OSTRZEŻENIE

Benzyna jest wysoce łatwopalna, a w pewnych warunkach wybuchowa. Nie pal i nie dopuszczaj otwartego ognia, ani źródeł iskrzenia w pobliże benzyny.

- a. Umieść ODPOWIEDNI pojemnik na benzynę pod gaźnikiem i użyj lejka, aby uniknąć rozlania paliwa.
- b. Przesuń dźwignię zaworu paliwa do pozycji OFF, poluzuj śrubę spustową gaźnika, przekręcając o 1 do 2 obrotów w lewo i spuść paliwo z gaźnika.
- c. Wyjmij osadnik, a następnie przesuń dźwignię zaworu paliwa do pozycji ON i spuść paliwo ze zbiornika paliwa.
- d. Po spłynięciu całego paliwa do zbiornika, mocno dokręć śrubę spustową gaźnika.
- e. Zamontuj ponownie nowy pierścień uszczelniający i osadnik.
- f. Przesuń dźwignię zaworu paliwa do pozycji OFF.

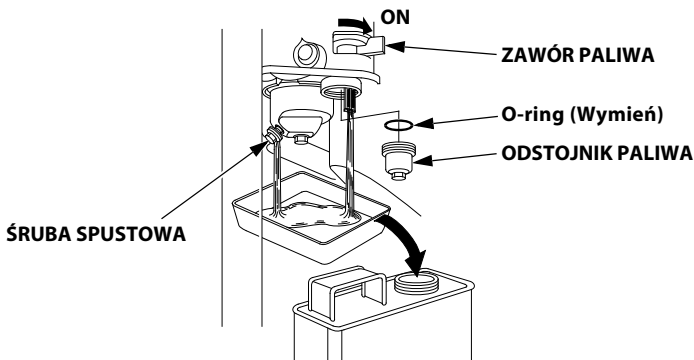

-
4. Wymień olej silnikowy.
 5. Wykręć świecę zapłonową i wlej łyżeczkę czystego oleju silnikowego do cylindra. Przekręć kilkakrotnie wałem silnika, aby rozprowadzić olej. Wkręć ponownie świecę zapłonową.
 6. Pociągnij za rączkę startera do wycucia oporu. Ciągnij do momentu, aż nacięcie na kole rozrusznika zrówna się z otworem w górnej części obudowy startera (jak na poniższym rysunku). W tym punkcie obydwie zawory ssące i wydechowe są zamknięte, co zabezpiecza silnik przed korozją wewnętrzną.
 7. Okryj pompę, aby zabezpieczyć urządzenie przed kurzem.

11. USUWANIE USTEREK

Jeśli nie możesz uruchomić silnika:

1. Czy włącznik silnika jest w pozycji ON ?
2. Czy w silniku jest dostateczna ilość oleju ?
3. Czy zawór paliwowy jest w otwarty (w pozycji ON) ?
4. Czy w zbiorniku paliwa jest paliwo ?
5. Czy paliwo dopływa do gaźnika ?

Aby sprawdzić, poluzuj śrubę spustową gaźnika przy otwartym zaworze paliwowym.

OSTRZEŻENIE

Jeżeli dojdzie do rozlania paliwa, wytrzymaj je dokładnie przed uruchomieniem silnika. Rozlane paliwo lub jego opary mogą ulec zapaleniu.

6. Czy świeca zapłonowa jest w dobrym stanie?

Wykręć i sprawdź świecę. Oczyść, wyreguluj odstęp między elektrodami i osusz świecę. Jeśli jest to konieczne, wymień świecę na nową.

7. Jeśli nadal nie możesz uruchomić silnika, dostarcz pompę do autoryzowanego serwisu Hondy.

Jeśli pompa nie pompuje wody:

1. Czy pompa została dostatecznie zalana wodą ?
2. Czy kosz ssawny nie jest zatkany ?
3. Czy opaski zaciskowe węży są dobrze dociśnięte ?
4. Czy węże nie są uszkodzone ?
5. Czy wysokość ssania nie jest zbyt duża ?
6. Jeśli pompa nadal nie pompuje, dostarcz urządzenie do autoryzowanego serwisu Hondy.

12. DANE TECHNICZNE

Model	WT20X K4
Kod opisowy produktu	WAAJ

Wymiary i Waga

Długość	620 mm (24.4 in)
Szerokość	460 mm (18.1 in)
Wysokość	465 mm (18.3 in)
Sucha masa (ciężar)	47 kg (104 lbs)

Silnik

Model	GX160T2
Typ silnika	4-suwowy, 1-cylindrowy, górno-zaworowy
Pojemność skokowa [Średnica x skok]	163 cm ³ (9.9 cu-in) 68.0 × 45.0 mm (2.68 × 1.77 in)
Moc silnika netto (zgodnie z SAE J1349*)	3.6 kW (4.9 PS)/3,600 min ⁻¹
Max. Moment obrotowy silnika (zgodnie z SAE J1349*)	10.3 N·m (1.05 kgf·m, 7.6 lbf·ft)/2,500 min ⁻¹
Pojemność zbiornika paliwa	3.1 L (0.82 US gal, 0.68 Imp gal)
System chłodzenia	Wymuszony obieg powietrza
System zapłonu	Tranzystorowo-magnetyczny
Kierunek obrotu wałka	Przeciwny do kierunku ruchu wskazówek zegara
Emisja dwutlenku węgla (CO ₂)**	Proszę zapoznać się z „Listą informacyjną CO ₂ ” na stronie www.honda-engines-eu.com/co2

Pompa

Średnica króćca ssawnego	50 mm (2.0 in)
Średnica króćca tłocznego	50 mm (2.0 in)
Maksymalne tłoczenie	Minimum 26 m (85 ft)
Maksymalne podnoszenie	Minimum 8 m (26 ft)
Maksymalna wydajność	Minimum 700 L (184.9 US gal, 154 Imp gal)/min
Czas zassania wody	Maksymalnie 60 SEC/4.5 m (14.8 ft)

* Moc znamionowa silnika podana w tym dokumencie to moc wyjściowa netto testowana na silniku produkcyjnym dla danego modelu silnika i mierzona zgodnie z SAE J1349 przy 3600 min⁻¹ (moc użyteczna silnika) i przy 2500 min⁻¹ (maksymalny moment obrotowy silnika). Silniki produkowane masowo mogą różnić się od tej wartości.

Rzeczywista moc wyjściowa silnika zainstalowanego w maszynie końcowej będzie się różnić w zależności od wielu czynników, w tym prędkości roboczej silnika w danym zastosowaniu, warunków środowiskowych, konserwacji i innych zmiennych.

** Pomiar CO₂ wynika z badań prowadzonych w ustalonym cyklu testowym w warunkach laboratoryjnych silnika (macierzystego) reprezentatywnego dla typu silnika (rodziny silników) i nie sugeruje ani nie wyraża żadnej gwarancji osiągnięć konkretnego silnika.

Model	WT30X K4
Kod opisowy produktu	WAWJ

Wymiary i Waga

Długość	660 mm (26.0 in)
Szerokość	495 mm (19.5 in)
Wysokość	515 mm (20.3 in)
Sucha masa (ciężar)	61 kg (134 lbs)

Silnik

Model	GX270T2
Typ silnika	4-suwowy, 1-cylindrowy, górno-zaworowy
Pojemność skokowa [Średnica x skok]	270 cm ³ (16.5 cu-in) 77.0 × 58.0 mm (3.03 × 2.28 in)
Moc silnika netto (zgodnie z SAE J1349*)	6.3 kW (8.6 PS)/3,600 min ⁻¹
Max. Moment obrotowy silnika (zgodnie z SAE J1349*)	19.1 N·m (1.94 kgf·m, 14.1 lbf·ft)/2,500 min ⁻¹
Pojemność zbiornika paliwa	5.3 L (1.40 US gal, 1.17 Imp gal)
System chłodzenia	Wymuszony obieg powietrza
System zapłonu	CDI
Kierunek obrotu wałka	Przeciwny do kierunku ruchu wskazówek zegara
Emisja dwutlenku węgla (CO ₂)**	Proszę zapoznać się z „Listą informacyjną CO ₂ ” na stronie www.honda-engines-eu.com/co2

Pompa

Średnica króćca ssawnego	80 mm (3.1 in)
Średnica króćca tłocznego	80 mm (3.1 in)
Maksymalne tłoczenie	Minimum 25 m (82 ft)
Maksymalne podnoszenie	Minimum 8 m (26 ft)
Maksymalna wydajność	Minimum 1200 L (317.0 US gal, 264 Imp gal)/min
Czas zassania wody	Maksymalnie 90 SEC/4.5 m (14.8 ft)

* Moc znamionowa silnika podana w tym dokumencie to moc wyjściowa netto testowana na silniku produkcyjnym dla danego modelu silnika i mierzona zgodnie z SAE J1349 przy 3600 min⁻¹ (moc użyteczna silnika) i przy 2500 min⁻¹ (maksymalny moment obrotowy silnika). Silniki produkowane masowo mogą różnić się od tej wartości.

Rzeczywista moc wyjściowa silnika zainstalowanego w maszynie końcowej będzie się różnić w zależności od wielu czynników, w tym prędkości roboczej silnika w danym zastosowaniu, warunków środowiskowych, konserwacji i innych zmiennych.

** Pomiar CO₂ wynika z badań prowadzonych w ustalonym cyklu testowym w warunkach laboratoryjnych silnika (macierzystego) reprezentatywnego dla typu silnika (rodziny silników) i nie sugeruje ani nie wyraża żadnej gwarancji osiągnięć konkretnego silnika.

Model	WT40X K3
Kod opisowy produktu	WAYJ

Wymiary i Waga

Długość	735 mm (28.9 in)
Szerokość	535 mm (21.1 in)
Wysokość	565 mm (22.2 in)
Sucha masa (ciężar)	78 kg (172 lbs)

Silnik

Model	GX390T2
Typ silnika	4-suwowy, 1-cylindrowy, górno-zaworowy
Pojemność skokowa [Średnica x skok]	389 cm ³ (23.7 cu-in) 88.0 × 64.0 mm (3.46 × 2.52 in)
Moc silnika netto (zgodnie z SAE J1349*)	8.7 kW (11.8 PS)/3,600 min ⁻¹
Max. Moment obrotowy silnika (zgodnie z SAE J1349*)	26.5 N·m (2.7 kgf·m, 19.5 lbf·ft)/2,500 min ⁻¹
Pojemność zbiornika paliwa	6.1 L (1.61 US gal, 1.34 Imp gal)
System chłodzenia	Wymuszony obieg powietrza
System zapłonu	CDI
Kierunek obrotu wałka	Przeciwny do kierunku ruchu wskazówek zegara
Emisja dwutlenku węgla (CO ₂)**	Proszę zapoznać się z „Listą informacyjną CO ₂ ” na stronie www.honda-engines-eu.com/co2

Pompa

Średnica króćca ssawnego	100 mm (3.9 in)
Średnica króćca tłocznego	100 mm (3.9 in)
Maksymalne tłoczenie	Minimum 25 m (82 ft)
Maksymalne podnoszenie	Minimum 8 m (26 ft)
Maksymalna wydajność	Minimum 1600 L (422.7 US gal, 352 Imp gal)/min
Czas zassania wody	Maksymalnie 150 SEC/4.5 m (14.8 ft)

* Moc znamionowa silnika podana w tym dokumencie to moc wyjściowa netto testowana na silniku produkcyjnym dla danego modelu silnika i mierzona zgodnie z SAE J1349 przy 3600 min⁻¹ (moc użyteczna silnika) i przy 2500 min⁻¹ (maksymalny moment obrotowy silnika). Silniki produkowane masowo mogą różnić się od tej wartości.

Rzeczywista moc wyjściowa silnika zainstalowanego w maszynie końcowej będzie się różnić w zależności od wielu czynników, w tym prędkości roboczej silnika w danym zastosowaniu, warunków środowiskowych, konserwacji i innych zmiennych.

** Pomiar CO₂ wynika z badań prowadzonych w ustalonym cyklu testowym w warunkach laboratoryjnych silnika (macierzystego) reprezentatywnego dla typu silnika (rodziny silników) i nie sugeruje ani nie wyraża żadnej gwarancji osiągnięć konkretnego silnika.

Hałas

Model	WT20X K4	WT30X K4	WT40X K3
Poziom ciśnienia akustycznego na stanowisku pracy (EN ISO 20361: 2015)	92 dB (A)	95 dB (A)	96 dB (A)
Niepewność pomiarowa	3 dB (A)	2 dB (A)	2 dB (A)
Zmierzony poziom hałasu (2000/14/EC, 2005/88/EC)	103 dB (A)	108 dB (A)	110 dB (A)
Niepewność pomiarowa	3 dB (A)	2 dB (A)	2 dB (A)
Gwarantowany poziom hałasu (2000/14/EC, 2005/88/EC)	106 dB (A)	110 dB (A)	112 dB (A)

Regulacje

	SPECYFIKACJA		OBSŁUGA
Szczelina świecy zapł.	0.7–0.8 mm (0.028–0.031 in)		Patrz str. 31
Luz zaworowy	WT20X K4	IN: 0.08±0.02 (na zimno) EX: 0.10±0.02 (na zimno)	Skontaktuj się z autoryzowanym serwisem Hondy
	WT30X K4 WT40X	IN: 0.05±0.02 (na zimno) EX: 0.20±0.02 (na zimno)	
Inne regulacje	Żadne inne regulacje nie są potrzebne.		

ADRESY GŁÓWNYM DYSTRYBUTORÓW Honda

W celu uzyskania dalszych informacji prosimy o kontakt z Centrum Informacji Klienta Honda pod następującym adresem lub numerem telefonu:

AUSTRIA

Honda Motor Europe Ltd

Hondastraße 1
2351 Wiener Neudorf
Tel.: +43 (0)2236 690 0
Fax: +43 (0)2236 690 480
<http://www.honda.at>
✉ HondaPP@honda.co.at

BALTIC STATES (Estonia/Latvia/ Lithuania)

NCG Import Baltics OU

Meistri 12
13517 Tallinn
Harju County Estonia
Tel.: +372 651 7300
Fax: +372 651 7301
✉ info.baltic@ncgimport.com

BELARUS

JV "Scanlink" Ltd.

Montazhnikov lane 4th, 5-16
Minsk 220019
Republic of Belarus
Tel.: +375172349999
Fax: +375172380404
✉ honda@scanlink.by

BELGIUM

Honda Motor Europe Ltd

Doornveld 180-184
1731 Zellik
Tel.: +32 2620 10 00
Fax: +32 2620 10 01
<http://www.honda.be>
✉ bh_pe@honda-eu.com

BULGARIA

Premium Motor Ltd

Andrey Lyapchev Blvd no 34
1797 Sofia
Bulgaria
Tel.: +3592 423 5879
Fax: +3592 423 5879
<http://www.hondamotor.bg>
✉ office@hondamotor.bg

CROATIA

AS Domžale Moto center d.o.o.

Brezenca
SI-8216 Mirna Peč
Tel.: +386 1 562 37 00
<http://www.honda-as.com>
✉ info@honda-as.com

CYPRUS

Powerline Products Ltd

Cyprus - Nicosia
Vasilias 18 2232 Latsia
Tel.: 0035799490421
✉ info@powerlinecy.com
<http://www.powerlinecy.com>

CZECH REPUBLIC

BG Technik cs, a.s.

U Zavodiste 251/8
15900 Prague 5 - Velka
Chuchle
Tel.: +420 2 838 70 850
Fax: +420 2 667 111 45
<http://www.honda-stroje.cz>

DENMARK

TIMA A/S

Ryttermarken 10
DK-3520 Farum
Tel.: +45 36 34 25 50
Fax: +45 36 77 16 30
<http://www.tima.dk>

FINLAND

OY Brandt AB.

Tuupakantie 7B
01740 Vantaa
Tel.: +358 207757200
Fax: +358 9 878 5276
<http://www.brandt.fi>

FRANCE

Honda Motor Europe Ltd

Division Produit d'Equipement
Parc d'activités de Pariest,
Allée du 1er mai
Croissy Beaubourg BP46, 77312
Marne La Vallée Cedex 2
Tel.: 01 60 37 30 00
Fax: 01 60 37 30 86
<http://www.honda.fr>
✉ espace-client@honda-eu.com

GERMANY

Honda Deutschland Niederlassung der Honda Motor Europe Ltd.

Hanauer Landstraße 222-224
D-60314 Frankfurt
Tel.: 01805 20 20 90
Fax: +49 (0)69 83 20 20
<http://www.honda.de>
✉ info@post.honda.de

GREECE

Technellas S.A.

92 Athinon Ave
10442 Athens, Greece
Tel.: +30 210 519 31 10
Fax: +30 210 519 31 14
✉ mail@technellas.gr

HUNGARY

MP Motor Co., Ltd.

Kamaraerdei ut 3.
2040 Budaors
Tel.: +36 23 444 971
Fax: +36 23 444 972
<http://www.hondakisgepek.hu>
✉ info@hondakisgepek.hu

IRELAND

Two Wheels ltd

M50 Business Park, Ballymount
Dublin 12
Tel.: +353 1 4381900
Fax: +353 1 4607851
<http://www.hondaireland.ie>
✉ sales@hondaireland.ie

ISRAEL

Mayer's Cars and Trucks Co.Ltd. - Honda Division

Shevach 5, Tel Aviv, 6777936
Israel
+972-3-6953162
✉ OrenBe@mct.co.il

ITALY

Honda Motore Europe Ltd

Via della Cecchignola, 13
00143 Roma
Tel.: +848 846 632
Fax: +39 065 4928 400
<http://www.hondaitalia.com>
✉ info.power@honda-eu.com

NORTH MACEDONIA

AS Domžale Moto center d.o.o.

Brezence
SI-8216 Mirna Peč
Tel.: +386 1 562 37 00
<http://www.honda-as.com>
✉ info@honda-as.com

MALTA

The Associated Motors Company Ltd.

New Street in San Gwakkın Road
Mriehel Bypass, Mriehel QRM17
Tel.: +356 21 498 561
Fax: +356 21 480 150
✉ mgalea@gasanzammit.com

NORWAY

Berema AS

P.O. Box 454 1401 Ski
Tel.: +47 64 86 05 00
Fax: +47 64 86 05 49
<http://www.berema.no>
✉ berema@berema.no

POLAND

Aries Power Equipment

Puławska 467
02-844 Warszawa
Tel.: +48 (22) 861 43 01
Fax: +48 (22) 861 43 02
<http://www.ariespower.pl>
<http://www.mojahonda.pl>
✉ info@ariespower.pl

PORTUGAL

GROW Productos de Forza Portugal

Rua Fontes Pereira de Melo, 16
Abrunheira, 2714-506 Sintra
Tel.: +351 211 303 000
Fax: +351 211 303 003
<http://www.grow.com.pt>
✉ geral@grow.com.pt

ROMANIA

Agrisorg SRL

Sacadat Str Principala
Nr 444/A Jud. Bihor
Romania
Tel.: (+4) 0259 458 336
✉ info@agrisorg.com

SERBIA & MONTENEGRO

AS Domžale Moto center d.o.o.

Brezence
SI-8216 Mirna Peč
Tel.: +386 1 562 37 00
<http://www.honda-as.com>
✉ info@honda-as.com

SLOVAK REPUBLIC

**Honda Motor Europe Ltd
Slovensko, organizačná zložka**

Prievozská 6 821 09 Bratislava

Tel.: +421 2 32131111

Fax: +421 2 32131112

<http://www.honda.sk>

SLOVENIA

AS Domžale Moto center d.o.o.

Brezence

SI-8216 Mirna Peč

Tel.: +386 1 562 37 00

<http://www.honda-as.com>

✉ info@honda-as.com

SPAIN & all Provinces

Greens Power Products, S.L.

Poligono Industrial Congost –

Av Ramon Cuirans n°2

08530 La Garriga - Barcelona

Tel.: +34 93 860 50 25

Fax: +34 93 871 81 80

<http://www.hondaencasa.com>

SWEDEN

**Honda Motor Europe Ltd filial
Sverige**

Box 31002 - Långhusgatan 4

215 86 Malmö

Tel.: +46 (0)40 600 23 00

Fax: +46 (0)40 600 23 19

<http://www.honda.se>

✉ hpesinfo@honda-eu.com

SWITZERLAND

**Honda Motor Europe Ltd.
Succursale de Satigny/Genève**

Rue de la Bergère 5

1242 Satigny

Tel.: +41 (0)22 989 05 00

Fax: +41 (0)22 989 06 60

<http://www.honda.ch>

TURKEY

**Anadolu Motor Uretim Ve
Pazarlama As**

Sekerpinar Mah

Albayrak Sok No 4

Cayirova 41420

Kocaeli

Tel.: +90 262 999 23 00

Fax: +90 262 658 94 17

<http://www.anadolumotor.com.tr>

✉ antor@antor.com.tr

UKRAINE

Dnipro Motor LLC

3, Bondarsky Alley,

Kyiv, 04073, Ukraine

Tel.: +380 44 537 25 76

Fax: +380 44 501 54 27

✉ igor.lobunets@honda.ua

UNITED KINGDOM

Honda Motor Europe Ltd

Cain Road

Bracknell

Berkshire

RG12 1 HL

Tel.: +44 (0)845 200 8000

<http://www.honda.co.uk>

"Deklaracja Zgodności UK" SCHEMAT ZAWARTOŚCI

UK Declaration of Conformity

The undersigned, *2, on behalf of the authorized representative, herewith declares that the machinery described below fulfils all the relevant provisions of:

- The Supply of Machinery (Safety) Regulations 2008 SI 2008 No.1597
- The Electromagnetic Compatibility Regulations 2016 SI 2016 No.1091
- The Noise Emission in the Environment by Equipment for use Outdoors Regulations 2001 SI 2001 No.1701
- The Restriction of the Use of Certain Hazardous Substances in Electrical and Electronic Equipment Regulations 2012 SI 2012 No.3032

Description of the machinery

- a) Product: Water pump
b) Function: Pumping of water

c) Model	d) Type	e) Serial number
*1	*1	

Manufacturer

Honda Motor Co., Ltd.
2-1-1 Minamiaoyama, Minato-ku, Tokyo, JAPAN

Authorized representative and able to compile the technical documentation

Honda Motor Europe Ltd
Cain Road, Bracknell, Berkshire,
RG12 1HL, United Kingdom

References to applied standards

EN 809:1998 +A1:2009
EN ISO 14982:2009

Outdoor noise Regulations

- a) Measured sound power (dB(A)): *1
b) Guaranteed sound power (dB(A)): *1
c) Noise parameter (kW/min⁻¹): *1
d) Conformity assessment procedure: *2
e) Approved body: -

Done at:

Aalst , BELGIUM

Date:

*2

*2

Head of Certification
Honda Motor Europe Ltd - Aalst Office

*1: patrz strona z danymi technicznymi.

*2: patrz oryginalna Deklaracja Zgodności UK.

*

"Deklaracja Zgodności WE" SCHEMAT ZAWARTOŚCI

EC Declaration of Conformity

1. The undersigned, *2, on behalf of the authorized representative, herewith declares that the machinery described below fulfils all the relevant provisions of:

- Directive 2006/42/EC on machinery
- Directive 2014/30/EU on electromagnetic compatibility
- Directive 2000/14/EC – 2005/88/EC on outdoor noise
- Directive 2011/65/EU - (EU) 2015/863 on the restriction of the use of certain hazardous substances in electrical and electronic equipment

2. Description of the machinery

- a) Product: Water pump
b) Function: Pumping of water

c) Model	d) Type	e) Serial number
*1	*1	

3. Manufacturer

Honda Motor Co., Ltd.
2-1-1 Minamiaoyama, Minato-ku, Tokyo, JAPAN

4. Authorized representative and able to compile the technical documentation

Honda Motor Europe Ltd – Aalst Office,
Wijngaardveld 1 (Noord V), 9300 Aalst,
Belgium

5. References to applied standards

EN 809:1998 +A1:2009
EN ISO 14982:2009

6. Outdoor noise Directive

- a) Measured sound power (dB(A)): *1
b) Guaranteed sound power (dB(A)): *1
c) Noise parameter (kW/min⁻¹): *1
d) Conformity assessment procedure: *2
e) Notified body: -

7. Done at:

Aalst , BELGIUM

8. Date:

*2

*2

Head of Certification
Honda Motor Europe Ltd - Aalst Office

*1: patrz strona z danymi technicznymi.

*2: patrz oryginalna Deklaracja Zgodności WE.

<p>Francés (French) Declaración CE de Conformidad 1. Le sous signe, "2", de la part du représentant autorisé, déclare que la machine décrit ci-dessous répond à toutes les dispositions applicables de * Directive Machine 2006/42/CE * Directive 2014/30/UE sur la compatibilité électromagnétique * Directive 2000/14/CE - 2005/88/CE des émissions sonores dans l'environnement des matériels destinés à être utilisés à l'extérieur des bâtiments * Directive 2011/65/UE - (UE) 2015/863 relative à la limitation de l'utilisation de certaines substances dangereuses dans les équipements électriques et électroniques 2. Description de la machine a) Produit : Pompe à eau b) Fonction : pomper de l'eau c) Modèle d) Type e) Numéro de série 3. Constructeur 4. Représentant autorisé et en charge des éditions de documentation techniques 5. Référence aux normes appliquées 6. Directive des émissions sonores dans l'environnement des matériels destinés à être utilisés à l'extérieur des bâtiments a) Puissance acoustique mesurée b) Puissance acoustique garantie c) Paramètre du bruit d) Procédure d'évaluation de conformité e) Organisme notifié 7. Fait à 8. Date</p>	<p>Italiano (Italian) Dichiarazione CE di Conformità 1. Il sottoscritto, "2", in qualità di rappresentante autorizzato, dichiara qui di seguito che la macchina sotto descritta soddisfa tutte le disposizioni pertinenti delle: * Direttiva macchina 2006/42/CE * Direttiva sulla compatibilità elettromagnetica 2014/30/UE * Direttiva sulla emissione acustica delle macchine e attrezzature destinate a funzionare all'aperto 2000/14/CE - 2005/88/CE * Direttiva 2011/65/UE - (UE) 2015/863 sulla restrizione dell'uso di determinate sostanze pericolose nelle apparecchiature elettriche ed elettroniche 2. Descrizione della macchina a) Prodotto : Motopompa b) Funzione : Pompeggio di acqua c) Modello d) Tipo e) Numero di serie 3. Costruttore 4. Rappresentante autorizzato e competente per la compilazione della documentazione tecnica 5. Riferimento alle norme applicate 6. Direttiva sulla emissione acustica delle macchine e attrezzature destinate a funzionare all'aperto a) Livello di potenza sonora misurato b) Livello di potenza sonora garantito c) Parametri emissione acustica d) Procedura di valutazione della conformità e) Organismo notificato 7. Fatto a 8. Data</p>	<p>Deutsch (German) EG-Konformitätserklärung 1. Der Unterzeichner, "2" erklärt hiermit im Namen der Bevollmächtigten, dass das hierunter genannte Maschine allen einschlägigen Bestimmungen der * entspricht. * Maschinenrichtlinie 2006/42/EG * Richtlinie der Elektromagnetischen Kompatibilität 2014/30/UE * Geräuschrichtlinie im Freien 2000/14/EG - 2005/88/EG * Richtlinie 2011/65/UE - (EU) 2015/863 zur Beschränkung der Verwendung bestimmter gefährlicher Stoffe in Elektro- und Elektronikgeräten 2. Beschreibung der Maschine a) Produkt : Wasserpumpe b) Funktion : Wasser pumpen c) Modell d) Typ e) Seriennummer 3. Hersteller 4. Bevollmächtigter und in der Position, die technische Dokumentation zu erstellen 5. Verweis auf anwendbare Standards 6. Geräuschrichtlinie im Freien a) gemessene Lautstärke b) Schalleistungswert c) Geräuschwert d) Konformitätsbewertungs Ablauf e) Benannte Stelle 7. Ort 8. Datum</p>
<p>Nederlands (Dutch) EG-verklaring van overeenstemming De ondergetekende, "2", in naam van de gemachtigde van de fabrikant, verklaart hiermee dat het hieronder beschreven machine voldoet aan alle toepasselijke bepalingen van : * Richtlijn 2006/42/EG betreffende machines * Richtlijn 2014/30/UE betreffende elektromagnetische overeenstemming * Richtlijn 2000/14/EG - 2005/88/EG betreffende geluidsemissie (openlucht) * Richtlijn 2011/65/UE - (EU) 2015/863 betreffende beperking van het gebruik van bepaalde gevaarlijke stoffen in elektrische en elektronische apparatuur 2. Beschrijving van de machine a) Product : Waterpomp b) Functie : water pompen c) Model d) Type e) Serienummer 3. Fabrikant 4. Gemachtigde van de fabrikant en in staat om de technische documentatie samen te stellen 5. Referentie voor toegepaste normen 6. Geluidsemissierichtlijn (openlucht) a) Gemeten geluidsvormingsniveau b) Gewaarborgd geluidsvormingsniveau c) Geluidparameter d) Conformiteitsbeoordelingsprocedure e) Aangemelde instantie 7. Plaats 8. Datum</p>	<p>Dansk (Danish) EF OVERENSTEMMELSEERKLÆRING 1. UNDERTEGNEDE, "2", VÆRNE AF DEN AUTORISEREDE REPRÆSENTANT, ERKLÆRER HERMED AT MASKINEN, SOM ER BESKREVET NEDENFOR, OPFYLDER ALLE RELEVANTE BESTEMMELSER I FØLGE: * MASKINDIREKTIV 2006/42/EF * EMC-DIREKTIV 2014/30/UE * DIREKTIV OM STØJEMMISSION 2000/14/EF - 2005/88/EF * Direktiv 2011/65/UE - (EU) 2015/863 om begrænsning af anvendelsen af visse farlige stoffer i elektrisk og elektronisk udstyr 2. BESKRIVELSE AF MASKINEN a) Produkt : Vandpumpe b) ANVENDELSE : Pumping af vand c) Model d) TYPE e) SERIENUMMER 3. PRODUCENT 4. AUTORISERET REPRÆSENTANT OG I STAND TIL AT UDARBEJDE DEN TEKNISKE DOKUMENTATION 5. Henvisning til anvendte standarder 6. DIREKTIV OM STØJEMMISSION FRA MASKINER TIL UDEDRØRS BRUG a) MÅLT LYDEFFEKTNIVEAU b) GARANTERET LYDEFFEKTNIVEAU c) STØJPARAMETER d) PROCEDURE FOR OVERENSSTEMMELSESVURDERING e) BEMYNDIGET ORGAN 7. STED 8. DATO</p>	<p>Ελληνικά (Greek) ΕΚ-Δήλωση συμμόρφωσης 1. Ο κατωθί υπογραφεύς, "2", εκ μέρους του εξουσιοδοτημένου αντιπροσώπου του να τηρούν δηλώνω ότι το παρόντος περιγραφόμενου όχημα πληροί όλες τις σχετικές προδιαγραφές του : * Οδηγία 2006/42/ΕΚ για μηχανές * Οδηγία 2014/30/ΕΕ για την ηλεκτρομαγνητική συμβατότητα * Οδηγία 2000/14/ΕΚ - 2005/88/ΕΚ για το επίπεδο θορύβου σε εξωτερικούς χώρους * Οδηγία 2011/65/ΕΕ - (ΕΕ) 2015/863 για τον περιορισμό της χρήσης ορισμένων επικίνδυνων ουσιών σε ηλεκτρικά και ηλεκτρονικά εξοπλισμό 2. Περιγραφή μηχανήματος a) προϊόν : Αντλία νερού b) λειτουργία : για άντληση υδάτων c) Μοντέλο d) Τύπος e) Αριθμός σειράς παραγωγής 3. Ομοσπονδιακός αντιπρόσωπος και είναι σε θέση να καταρτίσει τον τεχνικό φάκελο 5. Παραπομπή στα ισχύοντα πρότυπα 6. Οδηγία επίπεδου θορύβου εξωτερικών χώρων a) Μετρηθείσα ηχητική ένταση b) Εγγυημένο ηχητικό επίπεδο c) Ηχητικό πρότυπο d) Διαδικασία πιστοποίησης e) Οργανισμός πιστοποίησης 7. Η Διεύθυνση έδρα 8. Ημερομηνία</p>
<p>Svenska (Swedish) EG-försäkran om överensstämmelse 1. Undertecknad, "2", på uppdrag av auktoriserad representant, deklarerar härmed att maskinen beskriven nedan fullgör alla relevanta bestämmelser enligt : * Direktiv 2006/42/EC gällande maskiner * Direktiv 2014/30/UE gällande elektromagnetisk kompatibilitet * Direktiv 2000/14/EG - 2005/88/EG gällande buller utomhus * Direktiv 2011/65/UE - (EU) 2015/863 om begrænsning av användningen av vissa farliga ämnen i elektrisk och elektronisk utrustning 2. Maskinbeskrivning a) Produkt : Vattenspump b) Funktion : pumpning av vatten c) Modell d) Typ e) Serienummer 3. Tillverkare 4. Auktoriserad representant och ska kunna sammanställa teknisk dokumentation 5. Referens för tillämpad standard 6. Direktiv för buller utomhus a) Uppmätt ljudnivå b) Garanterad ljudnivå c) Buller parameter d) Förfarande för bedömning e) Anmälda organ 7. Utfärdat vid 8. Datum</p>	<p>Español (Spanish) Declaración de Conformidad CE 1. El abajo firmante, "2", en representación del representante autorizado, declaro que la máquina descrita cumple las cláusulas relevantes de: * Directiva 2006/42/CE de maquinaria * Directiva 2014/30/UE de compatibilidad electromagnética * Directiva 2000/14/CE - 2005/88/CE de ruido exterior * Directiva 2011/65/UE - (UE) 2015/863 sobre restricciones a la utilización de determinadas sustancias peligrosas en aparatos eléctricos y electrónicos. 2. Descripción de la máquina a) Producto : Motobomba b) Función : Bombear agua c) Modelo d) Tipo e) Número de serie 3. Fabricante 4. Representante autorizado que puede compilar el expediente técnico 5. Referencia a normas aplicadas 6. Directiva sobre ruido exterior a) Potencia sonora medida b) Potencia sonora Garantizada c) Parámetros ruido d) Procedimiento evaluación conformidad e) Organismo notificado 7. Realizado en 8. Fecha</p>	<p>Română (Romanian) EC-Declaratie de Conformitate 1. Subsemnatul, "2", in numele reprezentantului autorizat, declar prin prezenta faptul ca echipamentul descris mai jos indeplineste toate conditiile necesare din : * Directiva 2006/42/CE privind echipamentul * Directiva 2014/30/UE privind compatibilitatea electromagnetica * Directiva 2000/14/CE - 2005/88/CE privind poluarea fonica in spatiu deschis * Directiva 2011/65/UE - (UE) 2015/863 privind restrictiile de utilizare a anumitor substante periculoase in echipamentele electrice si electronice 2. Descrierea echipamentului a) Produsul : Motopompa pentru apa b) Domeniul de utilizare : pomparea apei c) Model d) Tip e) Serie produs 3. Producator 4. Reprezentant autorizat si abilitat sa realizeze documentatie tehnica 5. Referinta la standardele aplicate 6. Directiva privind poluarea fonica in spatiu inchis a) Puterea acustica masurata b) Putere acustica maxim garantata c) Indice poluare fonica d) Procedura de evaluare a conformitatii e) Notificari 7. Emisa la 8. Data</p>
<p>Português (Portuguese) Declaração CE de Conformidade 1. O abaixo assinado, "2", declara deste modo, em nome do mandatário, que a máquina abaixo descrito cumpre todas as exigências relevantes de : * Directiva 2006/42/CE relativa às máquinas * Directiva 2014/30/UE relativa à compatibilidade electromagnética * Directiva 2000/14/CE - 2005/88/CE relativa às emissões sonoras para o ambiente dos equipamentos para utilização no exterior * Directiva 2011/65/UE - (UE) 2015/863 relativa à restrição do uso de determinadas substâncias perigosas em equipamentos eléctricos e electrónicos 2. Descrição da máquina a) Produto : Bomba de água b) Função : bombear água c) Modelo d) Tipo e) Número de série 3. Fabricante 4. Mandatário com capacidade para compilar documentação técnica 5. Referência às normas aplicadas 6. Directiva relativa às emissões sonoras para o meio ambiente dos equipamentos para utilização no exterior a) Potência sonora medida b) Potência sonora garantida c) Parâmetro de ruído d) Procedimento de avaliação da conformidade e) Organismo notificado 7. Feito em 8. Data</p>	<p>Polski (Polish) Deklaracja zgodności WE 1. Niżej podpisany, "2", w imieniu upoważnionego przedstawiciela, niniejszym deklaruje, że urządzenie opisane poniżej spełnia wszystkie odpowiednie postanowienia : * Dyrektywa Maszynowa 2006/42/WE * Dyrektywa Kompatybilności Elektromagnetycznej 2014/30/UE * Dyrektywa Hałasowa 2000/14/WE - 2005/88/WE * Dyrektywa 2011/65/UE - (UE) 2015/863 w sprawie ograniczenia stosowania niektórych niebezpiecznych substancji w sprzęcie elektrycznym i elektronicznym 2. Opis urządzenia a) Produkt : Motopompa b) Funkcja : pompowanie wody c) Model d) Typ e) Numery seryjne 3. Producent 4. Upoważniony Przedstawiciel oraz osoba upoważniona do przygotowania dokumentacji technicznej 5. Odniesienie do zastosowanych norm 6. Dyrektywa Hałasowa a) Zmierzony poziom mocy akustycznej b) Gwarantowany poziom mocy akustycznej c) Wartość hałasu d) Procedura oceny zgodności e) Jednostka notyfikowana 7. Miejsce 8. Data</p>	<p>Suomi / Suomen kieli (Finnish) EY-VAAIMUSTENMUKAISUVAKUUTUS 1. Allekirjoittanut, "2" vakuuttaa valmistajien edustajana, vakuuttanut että alla mainittu kone/tuote täyttää kaikki seuraavissa määrättyissä : * Konnektiiviteetti 2006/42/EY * Direktiivi 2014/30/UE sähkömagneettinen yhteensopivuus * Direktiivi 2000/14/UE - 2005/88/UE ympäristön melu * Direktiivi 2011/65/UE - (EU) 2015/863 tiettyjen vaarallisten aineiden käytön rajoittamisesta sähkö- ja elektroniikkalaitteissa 2. TUOTTEEN KUVAUS a) Tuote : Vesipumppu b) Tarkoitus : veden pumppausta c) Malli d) Tyyppi e) SARJANUMERO 3. VALMISTAJA 4. Valmistajan edustajana ja teknisten dokumenttien laatija 5. Viittaus sovellettuihin standardeihin 6. Ympäristön melutiivisyys a) Mittauksen tulokset b) Todennäköinen melutaso c) Melu parametri d) Yhdennäköinen arvioinnin menetelmä e) Tiedonantoelin 7. TEHTY 8. PÄIVÄMÄÄRÄ</p>

<p>Magyar (Hungarian) EK-megfelelésegi nyilatkozata</p> <p>1. Alulírott "2, a gyártó cég törvényes képviselőjeként megnevezem, hogy az általam gyártott gép megfelel az összes, alább felsorolt direktívának:</p> <ul style="list-style-type: none"> * 2006/42/EK Direktívának berendezésekre * 2014/30/EU Direktívának elektromágneses megfelelésére 2000/14/EK - 2005/88/EK Direktívának kiegészítője * Tanács 2011/65/EU - (EU) 2015/863 egyes veszélyes anyagok elektromos és elektronikus berendezésekben való alkalmazásának korlátozásáról <p>2. A gép leírása a) Termék : Vízszivattyú b) Funkció : víz szivattyúzása c) Modell : viz szivattyú d) Típus e) Sorozatszám f) Gyártó g) Meghatározott képviselője és képes összeállítani a műszaki dokumentációt h) Referencia az alkalmazott szabványokhoz i) Kültér leírás j) Méri hangrög k) Szavatolt hangrög l) Szavatolt paraméter m) Megfelelésegi becselési eljárás n) Kijelölt szervezet o) Képzés helye p) Képzés ideje</p>	<p>Cestina (Czech) ES – Prohlášení o shodě</p> <p>1. Podepsaný "2, jako autorizovaná osoba zde potvrzuji, že stroj splňuje níže popsané požadavky příslušných opatření:</p> <ul style="list-style-type: none"> * Směrnice 2006/42/ES pro strojní zařízení * Směrnice 2014/30/EU stanovující technické požadavky na výrobky z hlediska elektromagnetické kompatibility * Směrnice 2000/14/ES - 2005/88/ES stanovující technické požadavky na výrobky z hlediska emisí hluku zařízení pro venkovní použití * Rady 2011/65/EU - (EU) 2015/863 o omezení používání některých nebezpečných látek v elektrických a elektronických zařízeních <p>2. Popis zařízení a) Výrobek : Vodní čerpadlo b) Funkce : Čerpaní vody c) Model d) Typ e) Výrobce číslo f) Výrobce g. Způsob oznámení h. Datum</p>	<p>Latviešu (Latvian) EK atbilstības deklarācija</p> <p>EK atbilstības deklarācija "2 ar savu parakstu zem šī dokumenta, autorizētais pārstāvis vārds, paraksts, kas zemāk aprakstīta mašīna, atbilst visiem zemāk norādīto direktīvu prasībām:</p> <ul style="list-style-type: none"> * Direktīva 2006/42/EK par mašīnām * Direktīva 2014/30/ES attiecībā uz elektromagnētisko savietojamību * Direktīva 2000/14/EK - 2005/88/EK par trokšņa emisiju vide * Direktīva 2011/65/ES - (ES) 2015/863 par dažām bīstamām vielām izmantošanu ierobežotāun elektroniskās aparātiskas iekārtas <p>2. Iekārtas apraksts a) Produkta : Ūdens pumpas b) Funkcija : ūdens pumpšana c) Modeļa d) Tips e) Sērijas numurs f) Ražotājs g) Autorizētās pārstāvības, kas spēj sastādīt tehnisko dokumentāciju h. Atsauc uz piemērotajiem standartiem i. Ārējo trokšņu Direktīva a) Izmērītā trokšņa līmenis b) Pieļaujamais trokšņa līmenis c) Trokšņa parametri d) Atbilstības vērtējuma procedūra e) Informētais iestāde f. Vieta g. Datums</p>
<p>Slovenčina (Slovak) ES vyhlásenie o zhode</p> <p>1. Podpisovaný "2, ako autorizovaný zástupca výrobcu, týmto vyhlasuje, že uvedený strojový je v zhode s nasledovnými smernicami:</p> <ul style="list-style-type: none"> * Smernica 2006/42/ES (Strojnéariadenia) * Smernica 2014/30/EU (Elektromagnetickákompatibilita) * Smernica 2000/14/ES - 2005/88/ES (Emisie hluku) * Rady 2011/65/EU - (EU) 2015/863 o obmedzení používania určitých nebezpečných látok v elektrických a elektronických zariadeniach <p>2. Popis stroja a) Produkt : Vodné čerpadlo b) Funkcia : Čerpanie kvapalín c) Model d) Typ e) Výrobca číslo f) Výrobca g. Autorizovaný zástupca schopný zostaviť technickú dokumentáciu h. Referencia na použité normy i. Smernica pre emisie hluku vo vnúorn priestranstve a) Nameraná hladina akustického výkonu b) Zarúčaná hladina akustického výkonu c) Rozmer d) Procedúra posudzovania zhody e) Notifikovaná osoba f. Miesto g. Datum</p>	<p>Eesti (Estonian) ES vastavusdeklaratsioon</p> <p>1. Käesoleva lausumega allakirjutatuna "2, volitatud esindaja nimel, et alpool kirjeldatud masina vastab kõikidele alljärgnevat direktiivide sätetele:</p> <ul style="list-style-type: none"> * Masinate direktiiv 2006/42/EU * Elektromagnetilise ühilduvuse direktiiv 2014/30/EU * Valisuuride direktiiv 2000/14/EU - 2005/88/EU * Direktiiv 2011/65/EL - (EU) 2015/863 teatavate ohtlike ainete kasutamise piiramise kohta elektri- ja elektroonikaseadmetes <p>2. Seadmete kirjeldus a) Toode : Veepump b) Funktsioonid : vee pumpamine c) Mudel d) Tüüp e) Seerianumber f. Tooja g. Volitatud esindaja, kes on pädev täitma tehnilist dokumentatsiooni h. Viide kohaldatavale standarditele i. Valisuuride direktiiv a) Mõeldud helivõimsuse tase b) Lubatud helivõimsuse tase c) Mõõra parameeter d) Vastavushindamismenetlus e) Teavitatud asutus f. Koht g. Kuupäev h. Datum</p>	<p>Slovenska (Slovenian) ES izjava o skladnosti</p> <p>1. Sprejem podpisani "2, ki je pooblaščenca oseba in v imenu proizvajalca izjavlja, da spodaj opisana stroj ustreza vsem navedenim direktivam:</p> <ul style="list-style-type: none"> * Direktiva 2006/42/ES o strojih * Direktiva 2014/30/EU o elektromagnetni združljivosti * Direktiva 2000/14/ES - 2005/88/ES o hrupnosti * Direktiva 2011/65/ES - (EU) 2015/863 o omejevanju uporabe nekaterih nevarnih snovi v električni in elektronski opremi <p>2. Opis naprave a) Proizvod : Vodna črpalka b) Funkcija : črpanje vode c) Model d) Tip e) Serijska številka f. Proizvajalec g. Pooblaščen predstavnik ki lahko predloži tehnično dokumentacijo h. Sklic na uporabljene standarde i. Direktiva o hrupnosti a) Izmerjena zvočna moč b) Garantirana zvočna moč c) Parameter d) Postopek e) Postopek opravi f. Kraj g. Datum</p>
<p>Lietuvių kalba (Lithuanian) EB atitikties deklaracija</p> <p>1. Paširašęs atstovą, aš patvirtinu, kad žemiau aprašyta mašina atitinka visas išvardintų direktyvų nuostatas:</p> <ul style="list-style-type: none"> * Mechanizmų direktyva 2006/42/EB * Elektromagnetinio suderinamumo direktyva 2014/30/ES * Triukšmo laukė direktyva 2000/14/EB - 2005/88/EB * Direktiva 2011/65/ES - (ES) 2015/863 dėl tam tikrų pavojingų medžiagų naudojimo elektros ir elektroninės įrangėje apribojimo <p>2. Prietaiso aprašymas a) Gamtinys : Vandens pompa b) Funkcija : vandens pumpavimas c) Modelis d) Tipas e) Serijos numeris f. Gamintojas g. Įgaliojatis atstovais ir galintis sudaryti techninę dokumentaciją h. Nuoroda į taikytus standartus i. Triukšmo laukė direktyva a) Išmatuotas garso galimumo lygis b) Garantuojamas garso galimumo lygis c) Triukšmo parametras d) Tipas e) Registruota įstaiga f. Vieta g. Data</p>	<p>Български (Bulgarian) ЕВ декларация за съответствие</p> <p>1. Като овластен представител, аз потвърждавам, че машината, описана по-долу, отговаря на всички съответни разпоредби на:</p> <ul style="list-style-type: none"> * Директива 2006/42/ЕВ относно машините * Директива 2014/30/ЕВ относно електромагнитната съвместимост * Директива 2000/14/ЕВ - 2005/88/ЕВ относно шумовите емисии на съоръжения, предназначени за употреба извън сградите * Директива 2011/65/ЕС - (ЕС) 2015/863 година относно ограничението за употреба на определени опасни вещества в електрическото и електронното оборудване <p>2. Описание на машините a) Продукт : Водна помпа b) Функция : изпомпване на вода c) Модел d) Тип e) Серийен номер f. Производител g. Упълномощен представител и отговорник за съставяне на техническа документация h. Директива относно шумовите емисии на съоръжения, предназначени за употреба извън сградите a) Измерена звукова мощност b) Гарантирана звукова мощност c) Параметър шум d) Процедурата за оценка на съответствието e) Нотифициран орган f. Местно на изготвяне g. Дата на изготвяне</p>	<p>Norsk (Norwegian) EF-Samsvarserklæring</p> <p>1. Undertegnede "2, på vegne av autorisert representant herved erklærer at maskineri beskrevet nedenfor innfrir relevant informasjon fra følgende forskrifter:</p> <ul style="list-style-type: none"> * Maskindirektiv 2006/42/EF * Direktiv EMC 2014/30/EU Elektromagnetisk kompatibilitet * Direktiv om støy utendørs 2000/14/EF - 2005/88/EF * Direktiv 2011/65/ES - (EU) 2015/863 om restriksjoner av bruk av visse farlige stoffer i elektrisk og elektronisk utstyr. <p>2. Beskrivelse av produkt a) Produkt : Vannpumpe b) Funksjon : Pumpe vann c) Modell d) Type e) Serienummer f. Produsent g. Autorisert representant og i stand til å utarbeide den tekniske dokumentasjonen h. Henvisning til brukte standarder i. Spjeldene kjøretøy/kropp/stamme/skrog f. Sted g. Dato</p>
<p>Türk (Turkish) AT Uygunluk Beyanı</p> <p>1. Aşağıda imzaları bulunan "2, yetkili temsilci adına, bu yazıyla birlikte aşağıdaki makine ile ilgili tüm hükümlüklerin yerine getirildiğini beyan etmektedir:</p> <ul style="list-style-type: none"> * Makine Emisyon Yönetmeliği 2006/42/AT * Elektromanyetik Uyumluluk Yönetmeliği 2014/30/AB * Açık Alanda Kullanılan Tehizat Tarafından Oluşturulan Çevresel Gürültü Emisyonu ile İlgili Yönetmelik 2000/14/AT-2005/88/AT * 2011/65/AB - (AB) 2015/863 elektrikli ve elektronik ekipmanlarda bazı tehlikeli maddelerin kullanımının yasaklanması ile ilgili yönetmelik <p>2. Makinenin tanıtı a) Ürün : Su pompası b) İşlevi : Suyun pompalanması c) Model d) Tipi e) Seri numarası f. Üretici g. Teknik dosyayı hazırlamakla yetkili olan Toplu/tekli yetkilisi yetkili temsilci h. Uygunlanan standartları istisaden i. Açık alan gürültü Yönetmeliği a) Ölçülen ses gücü b) Garant edilmiş ses gücü c) Gürültü parametresi d) Uygunluk değerlendirme prosedürü e) Olayın/ürün kuruşu f. Beyan tarihi</p>	<p>Islandska (Icelandic) EB-Samræmsyfærsling</p> <p>1. Undirritaður "2, stæfistær hér með fyrir hönd löggiltla aðila að upplýsingar um veldubáð hér að neðan eru læmndar hváð varðar alla tilheynd myndalöfokka, svo sem</p> <ul style="list-style-type: none"> * Löbboingingur fyrir veldubáð 2006/42/EB * Löbboingingur fyrir rafsegulvið 2014/30/EU * Löbboingingur um hávaðamengun 2000/14/EB-2005/88/EB * Tilskiptun 2011/65/EU - (EU) 2015/863 varðandi löbboingingur um notkun á hættuáhrifum efnum í raf og rafáhrifa búið <p>2. Lýsing á veldubáði a) Okutækni : Vatnsdæla b) Virkni : Dæling á vatni c) Gen d) Tegund e) Séríal númer f. Framleiðandi g. Löggildil aðilar og fær um að taka saman tækniskjölkin h. Tíviskun til viðeigandi stöðla i. Löbboingingur um hávaðamengun a) Mældur hávaða styrkur b) Staðfestur hávaða styrkur c) Hávaða breytileiki d) Staðfesting á gæðastöðlum e) Merkingar f. Gert hjá g. Dagsetning</p>	<p>Hrvatski (Croatian) EK izjava o skladnosti</p> <p>1. Potpisani, "2, u ime ovlaštenog predstavnika, ovime izjavljuju da strojevi u skladu u nastavku ispunjavaju sve važne odredbe:</p> <ul style="list-style-type: none"> * Propisa za strojeve 2006/42/EK * Propisa o elektromagnetskoj kompatibilnosti 2014/30/EU * Propisa o buci na otvorenom 2000/14/EK-2005/88/EF * Direktiva 2011/65/EU - (EU) 2015/863 o ograničenju određenih opasnih supstanci u električnoj i elektronskoj opremi. <p>2. Opis strojeva a) Proizvod : Pumpa za vodu b) Funkcionalnost : pumpanje vode c) Model d) Tip e) Serijski broj f. Proizvođač g. Ovlašten predstavnik i osoba za sastavljanje tehničke dokumentacije h. Referencija na primijenjene standarde i. Propis o buci na otvorenom a) Izmjerena jačina zvuka b) Zajamčena jačina zvuka c) Parameter buke d) Postupak za ocjenu skladnosti e) Objavljeno tijelo f. U g. Datum</p>

ŚWIADECTWO DOPUSZCZENIA

Nr 5361/2024

Na podstawie art. 7 ust. 2 ustawy z dnia 24 sierpnia 1991 r. o ochronie przeciwpożarowej
Centrum Naukowo-Badawcze Ochrony Przeciwpożarowej
im. Józefa Tuliszkowskiego – Państwowy Instytut Badawczy na wniosek:

Aries Power Equipment Sp. z o.o.
ul. Puławska 467
02-844 Warszawa

stwierdza, że wyrób: **Motopompa do wody zanieczyszczonej P-6/1 typ: WT-20X szlamowa**
produkowany przez: **HONDA Motor Co. LTD**
2-1-1, Minamiaoyama, Minato-ku
107-8556 Tokio, Japonia
w zakładzie
produkcyjnym: **Koshin Ltd.,**
12 Kami-Hachinotsubo,
Kyoto 617-8511 Kotari Nagaokakyo City, Japonia
spełnia wymagania: **pkt. 2.7 załącznika do rozporządzenia Ministra Spraw Wewnętrznych**
i Administracji z dnia 20 czerwca 2007 r. w sprawie wykazu wyrobów
służących zapewnieniu bezpieczeństwa publicznego lub ochronie zdrowia
i życia oraz mienia, a także zasad wydawania dopuszczenia tych wyrobów
do użytkowania (Dz. U. nr 143 poz. 1002; zm.: Dz. U. z 2010 r. nr 85,
poz. 553, z 2018 r. poz. 984, z 2022 r. poz. 2282).

Dokumentacja:

1. Wniosek o przeprowadzenie procesu dopuszczenia wyrobu numer 7404/2024 z dnia 07.02.2024 r.
2. Sprawozdanie z badań nr 4097/BS/08 z dnia 17.07.2008 r. wykonanych w Zakładzie-Laboratorium Technicznego Wyposażenia Straży Pożarnej i Technicznych Zabezpieczeń Przeciwpożarowych BS CNBOP oraz nr 6215/BS/12 z dnia 05.04.2013 r. wykonanych w Zespole Laboratoriów Technicznego Wyposażenia Straży Pożarnej i Technicznych Zabezpieczeń Przeciwpożarowych BS CNBOP-PIB.

Świadectwo jest ważne pod warunkiem przestrzegania przez wnioskodawcę wymagań zawartych w umowie nr 5361/DC/CNBOP-PIB/2024.

Okres ważności świadectwa: od **26.05.2024 r.** do **25.05.2029 r.**

DYREKTOR CNBOP-PIB

wz. Zastępca Dyrektora
ds. Certyfikacji i Dopuszczeń
st. bryg. dr hab. inż. Jacek Zboina



Józefów, dnia: 16 kwietnia 2024 r.

ŚWIADECTWO DOPUSZCZENIA

Nr 5361/2024

DANE TECHNICZNE IDENTYFIKUJĄCE WYRÓB

Motopompa do wody zanieczyszczonej P-6/1 typ: WT-20X szlamowa

Rodzaj pompy:	- przenośna
Silnik:	- Honda typ: GX 160, 4,8 KM przy 3600 obr/min
Pompa:	- wirnikowa, jednostopniowa
Wymiary badanej próbki:	
- długość x szerokość x wysokość	- 635/488/465 mm
Masa badanej próbki:	- 50,3 kg
Maksymalna wydajność:	
- przy głębokości ssania $H_s=1,5$ m	- 607 dm ³ /min przy ciśnieniu 1 bar
- przy głębokości ssania $H_s=6$ m	- 488 dm ³ /min przy ciśnieniu 1 bar
Średnica zanieczyszczeń – wg danych producenta:	- 20 mm

WARUNKI DODATKOWE I UWAGI:

Zgodnie z § 17 rozporządzenia Ministra Spraw Wewnętrznych i Administracji z dnia 20 czerwca 2007 r. w sprawie wykazu wyrobów służących zapewnieniu bezpieczeństwa publicznego lub ochronie zdrowia i życia oraz mienia, a także zasad wydawania dopuszczenia tych wyrobów do użytkowania (Dz. U. nr 143 poz. 1002; zm.: Dz. U. z 2010 r. nr 85, poz. 553, z 2018 r. poz. 984, z 2022 r. poz. 2282) wyrób powinien być oznakowany znakiem jednostki dopuszczającej i dodatkowo numerem niniejszego świadectwa.

DYREKTOR CNBOP-PIB



wz. Zastępca Dyrektora
ds. Certyfikacji i Dopuszczeń
st. bryg. dr hab. inż. Jacek Zboina



Józefów, dnia: 16 kwietnia 2024 r.

ŚWIADECTWO DOPUSZCZENIA Nr 5360/2024

Na podstawie art. 7 ust. 2 ustawy z dnia 24 sierpnia 1991 r. o ochronie przeciwpożarowej
Centrum Naukowo-Badawcze Ochrony Przeciwpożarowej
im. Józefa Tuliszkowskiego – Państwowy Instytut Badawczy na wniosek:

Aries Power Equipment Sp. z o.o.
ul. Puławska 467
02-844 Warszawa

stwierdza, że wyrób: **Motopompa do wody zanieczyszczonej P-10/1 typ: WT-30X szlamowa**

produkowany przez: **HONDA Motor Co. LTD**
2-1-1, Minamiaoyama, Minato-ku
107-8556 Tokio, Japonia

w zakładzie
produkcyjnym: **Koshin Ltd.,**
12 Kami-Hachinotsubo,
Kyoto 617-8511 Kotari Nagaokakyo City, Japonia

spełnia wymagania: **pkt. 2.7 załącznika do rozporządzenia Ministra Spraw Wewnętrznych
i Administracji z dnia 20 czerwca 2007 r. w sprawie wykazu wyrobów
służących zapewnieniu bezpieczeństwa publicznego lub ochronie zdrowia
i życia oraz mienia, a także zasad wydawania dopuszczenia tych wyrobów
do użytkowania (Dz. U. nr 143 poz. 1002; zm.: Dz. U. z 2010 r. nr 85,
poz. 553, z 2018 r. poz. 984, z 2022 r. poz. 2282).**

Dokumentacja:

1. Wniosek o przeprowadzenie procesu dopuszczenia wyrobu numer 7405/2024 z dnia 07.02.2024 r.
2. Sprawozdanie z badań nr 4097/BS/08 z dnia 17.07.2008 r. wykonanych w Zakładzie-Laboratorium Technicznego Wyposażenia Straży Pożarnej i Technicznych Zabezpieczeń Przeciwpożarowych BS CNBOP oraz nr 6214/BS/12 z dnia 05.04.2013 r. wykonanych w Zespole Laboratoriów Technicznego Wyposażenia Straży Pożarnej i Technicznych Zabezpieczeń Przeciwpożarowych BS CNBOP-PIB.

Świadectwo jest ważne pod warunkiem przestrzegania przez wnioskodawcę wymagań zawartych w umowie nr 5360/DC/CNBOP-PIB/2024.

Okres ważności świadectwa: od 26.05.2024 r. do 25.05.2029 r.

DYREKTOR CNBOP-PIB

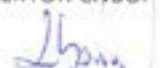
wz. Zastępcą Dyrektora
ds. Certyfikacji i Dopuszczeń
st. bryg. dr hab. inż. Jacek Zboina



Józefów, dnia: 16 kwietnia 2024 r.

ŚWIADECTWO DOPUSZCZENIA

Nr 5360/2024

DANE TECHNICZNE IDENTYFIKUJĄCE WYRÓB

Motopompa do wody zanieczyszczonej P-10/1 typ: WT-30X szlamowa

Rodzaj pompy:	- przenośna
Silnik:	- Honda typ: GX 270, 8,4 KM przy 3600 obr/min
Pompa:	- wirnikowa, jednostopniowa
Wymiary badanej próbki:	
- długość x szerokość x wysokość	- 683/520/515 mm
Masa badanej próbki:	- 66,4 kg
Maksymalna wydajność:	
- przy głębokości ssania $H_{ss}=1,5$ m	- 1005 dm^3/min przy ciśnieniu 1 bar
- przy głębokości ssania $H_{ss}=6$ m	- 664 dm^3/min przy ciśnieniu 1 bar
Średnica zanieczyszczeń – wg danych producenta:	- 30 mm

WARUNKI DODATKOWE I UWAGI:

Zgodnie z § 17 rozporządzenia Ministra Spraw Wewnętrznych i Administracji z dnia 20 czerwca 2007 r. w sprawie wykazu wyrobów służących zapewnieniu bezpieczeństwa publicznego lub ochronie zdrowia i życia oraz mienia, a także zasad wydawania dopuszczenia tych wyrobów do użytkowania (Dz. U. nr 143 poz. 1002; zm.: Dz. U. z 2010 r. nr 85, poz. 553, z 2018 r. poz. 984, z 2022 r. poz. 2282) wyrób powinien być oznakowany znakiem jednostki dopuszczającej i dodatkowo numerem niniejszego świadectwa.

DYREKTOR CNBOP-PIB

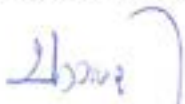
wz. Zastępca Dyrektora
ds. Certyfikacji i Dopuszczeń
st. bryg. dr hab. inż. Jacek Zboina



Józefów, dnia: 16 kwietnia 2024 r.

ŚWIADECTWO DOPUSZCZENIA Nr 5362/2024

Na podstawie art. 7 ust. 2 ustawy z dnia 24 sierpnia 1991 r. o ochronie przeciwpożarowej
Centrum Naukowo-Badawcze Ochrony Przeciwpożarowej
im. Józefa Tuliszkowskiego – Państwowy Instytut Badawczy na wniosek:

Aries Power Equipment Sp. z o.o.
ul. Puławska 467
02-844 Warszawa

stwierdza, że wyrób: **Motopompa do wody zanieczyszczonej P-15/1 typ: WT-40X szlamowa**

produkowany przez: **HONDA Motor Co. LTD**
2-1-1, Minamiaoyama, Minato-ku
107-8556 Tokio, Japonia

w zakładzie
produkcyjnym: **Koshin Ltd.,**
12 Kami-Hachinotsubo,
Kyoto 617-8511 Kotari Nagaokakyo City, Japonia

spełnia wymagania: **pkt. 2.7 załącznika do rozporządzenia Ministra Spraw Wewnętrznych
i Administracji z dnia 20 czerwca 2007 r. w sprawie wykazu wyrobów
służących zapewnieniu bezpieczeństwa publicznego lub ochronie zdrowia
i życia oraz mienia, a także zasad wydawania dopuszczenia tych wyrobów
do użytkowania (Dz. U. nr 143 poz. 1002; zm.: Dz. U. z 2010 r. nr 85,
poz. 553, z 2018 r. poz. 984, z 2022 r. poz. 2282).**

Dokumentacja:

1. Wniosek o przeprowadzenie procesu dopuszczenia wyrobu numer 7403/2024 z dnia 07.02.2024 r.
2. Sprawozdanie z badań nr 4097/BS/08 z dnia 17.07.2008 r. wykonanych w Zakładzie-Laboratorium Technicznego Wyposażenia Straży Pożarnej i Technicznych Zabezpieczeń Przeciwpożarowych BS CNBOP oraz nr 6216/BS/12 z dnia 05.04.2013 r. wykonanych w Zespole Laboratoriów Technicznego Wyposażenia Straży Pożarnej i Technicznych Zabezpieczeń Przeciwpożarowych BS CNBOP-PIB.

Świadectwo jest ważne pod warunkiem przestrzegania przez wnioskodawcę wymagań zawartych w umowie nr 5362/DC/CNBOP-PIB/2024.

Okres ważności świadectwa: od 26.05.2024 r. do 25.05.2029 r.

DYREKTOR CNBOP-PIB

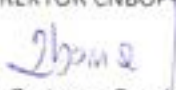
wz. Zastępca Dyrektora
ds. Certyfikacji i Dopuszczeń
st. bryg. dr hab. inż. Jacek Zboina



Józefów, dnia: 16 kwietnia 2024 r.

ŚWIADECTWO DOPUSZCZENIA

Nr 5362/2024

DANE TECHNICZNE IDENTYFIKUJĄCE WYRÓB

Motopompa do wody zanieczyszczonej P-15/1 typ: WT-40X szlamowa

Rodzaj pompy:	- przenośna
Silnik:	- Honda typ: GX 390, 11,7 KM przy 3600 obr/min
Pompa:	- wirnikowa, jednostopniowa
Wymiary badanej próbki:	
- długość x szerokość x wysokość	- 754/565/570 mm
Masa badanej próbki:	- 84,2 kg
Maksymalna wydajność:	
- przy głębokości ssania $H_{ss}=1,5$ m	- 1494 dm ³ /min przy ciśnieniu 1 bar
- przy głębokości ssania $H_{ss}=6$ m	- 955 dm ³ /min przy ciśnieniu 1 bar
Średnica zanieczyszczeń – wg danych producenta:	- 30 mm

WARUNKI DODATKOWE I UWAGI:

Zgodnie z § 17 rozporządzenia Ministra Spraw Wewnętrznych i Administracji z dnia 20 czerwca 2007 r. w sprawie wykazu wyrobów służących zapewnieniu bezpieczeństwa publicznego lub ochronie zdrowia i życia oraz mienia, a także zasad wydawania dopuszczenia tych wyrobów do użytkowania (Dz. U. nr 143 poz. 1002; zm.: Dz. U. z 2010 r. nr 85, poz. 553, z 2018 r. poz. 984, z 2022 r. poz. 2282) wyrób powinien być oznakowany znakiem jednostki dopuszczającej i dodatkowo numerem niniejszego świadectwa.

DYREKTOR CNBOP-PIB

wz. Zastępca Dyrektora
ds. Certyfikacji i Dopuszczeń
st. bryg. dr hab. inż. Jacek Zboina



Józefów, dnia: 16 kwietnia 2024 r.

HONDA

WT20X
WT30X
WT40X
3MYG0613
00X3Q-YG0-6130



© Honda Motor Co., Ltd. 2021
英 仏 独 西 伊
Wydrukowano w Polsce