

Hydrauliczny chwytak Probst HVZ-UNI-II

Przedmiot zamówienia: kompatybilny z VM-203/204/301,



link do produktu:

https://axam.net.pl/ukladarki/2571-3215-hydrauliczny-chwyetak-probst-hvz-uni-ii.html#/przedmiot_zamowienia-kompatybilny_z_vm_203_204_301

Cena: **63 999,00 zł** netto

Nr referencyjny: 5140.0036

Inne kombinacje produktu:

Przedmiot zamówienia	cena netto	cena brutto
kompatybilny z VM-203/204/301	63 999,00 zł	78 718,77 zł
kompatybilny z VM-401	67 399,00 zł	82 900,77 zł

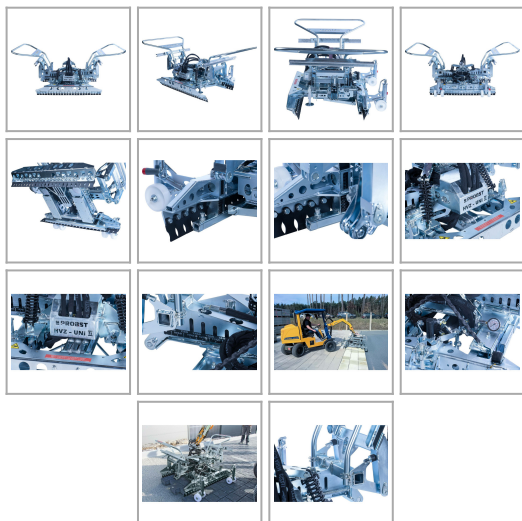

Informacje

Chwyetak Probst HVZ-UNI-II - do kostki 50-160mm, zacisk 580-1260mm

Opis produktu

Chwyetak hydrauliczny **Probst HVZ-UNI-II** współpracuje z VM-301/401/203/204 oraz ze wszystkimi innymi kompatybilnymi nośnikami osprzętu, wyposażonymi w dwa oddzielne hydrauliczne obwody sterujące do obsługi chwytaka. Zaciskiem głównym i zaciskiem pomocniczym steruje się bezpośrednio z nośnika.

Chwyetak **HVZ-UNI-II** wyposażony jest standardowo w urządzenie dociskające ADV, które zapewnia zgodność ułożenia kostki z normami.

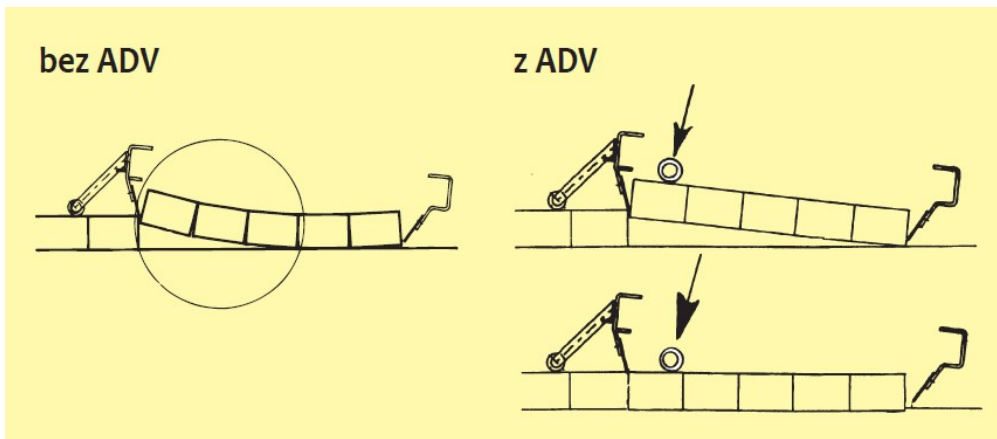

HVZ-UNI-II może być stosowany w połączeniu z układarką **VM-X/301/401/203/204**, jak również z innymi nośnikami, które zapewniają dwa obiegi hydrauliczne do obsługi chwytaka.

Specyfikacja techniczna:

- Rozpiętość zacisku głównego: **580-1260 mm**
- Do kostek o wysokości: **50-160 mm**
- Rozpiętość zacisku pomocniczego: **960-1440 mm**
- Udźwig: **400 kg**
- Waga: **225 kg**

Cechy szczególne:

- Uniwersalna regulacja rozpiętości zacisku głównego, poprzez równoległe przesuwanie na niewymagającej konserwacji prowadnicy stalowo-poliamidowej
- Regulacja rozpiętości zacisku pomocniczego do precyzyjnego formowania układu kostki (mechanizm formowania)
- Nakładka o regulowanej wysokości, umożliwiająca ustawienie głębokości uchwytu w przypadku różnych grubości kostki
- Indywidualnie amortyzowane listwy stalowe jako elementy chwytające, zapewniają pewny chwyt poszczególnych kostek także w trakcie układania dużych zestawów.
- Podziałki umożliwiające łatwą i szybką regulację rozpiętości zacisku głównego i pomocniczego
- Szczęki zacisku pomocniczego można całkowicie hydraulicznie złożyć w górę, co umożliwi dosuwanie warstw kostki do elementów ograniczających, np. ścian czy wysokich krawężników
- Mocny zacisk pomocniczy umożliwia łatwe przesunięcie (3 x większe niż w przypadku HVZ-UNI) niezazębionych warstw kostki w wiązanie wozówkowe
- Możliwość szybkiej i łatwej regulacji głębokości uchwytu i kół podpierających bez użycia narzędzi
- Nowe zawieszenie – znacznie mniejsza ruchomość chwytaka
- Dostępny również: HVZ Jodełka 45 stopni – doskonałe rozwiązanie do układania kostki w jodełkę na dużych powierzchniach. Chwytnak tego typu chwytą zestawy kostki zblokowanej pod kątem 45° oraz umożliwia ich układanie bez konieczności ręcznego poprawiania

Wymogi dotyczące napędu hydraulicznego (hydrauliki roboczej nośnika):

- Przepływ objętościowy, użyteczny [l/min]: **min. 15, optymalny 25, maks. 75**
- Ciśnienie robocze, użyteczne [bar]: **min. 200, maks. 320**
- Ciśnienie zwrotne: **maks. 20 barów**